



**FELLA**

# Turboheuer

Ersatzteilliste  
Liste de Pièces de Rechange  
Spare Parts List

## **TH 530**

ab Masch.-Nr. 0256

## **TH 790**

ab Masch.-Nr. 0586

## **TH 1100**

ab Masch.-Nr. 0341

## **TH 1300**

ab Masch.-Nr. 0146

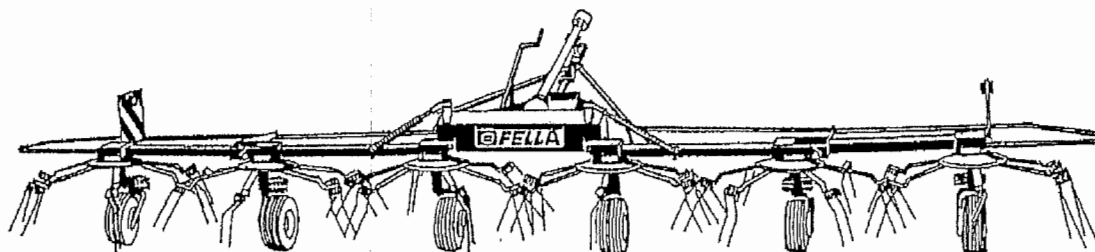

---

**Ausgabe - Edition - Edition**

**016/6**

## D ERSATZTEILLISTE

### WICHTIG BEI BESTELLUNG VON ERSATZTEILEN

Für das zu ersetzende Teil ist anhand der nachfolgenden Ersatzteilliste die genaue Bestell-Nummer und die Bezeichnung festzustellen.

Besonders aber bitten wir um Angabe der auf dem Typenschild eingeprägten Maschinen-Nummer, um Fehllieferungen von Ersatzteilen zu vermeiden.

Genaue Anschrift mit Post- und Bahnstation und Postleitzahl sowie Versandart (ob Päckchen, Postpaket, Fracht-, Eil- oder Expressgut) ist unbedingt anzugeben.

Die in der Ersatzteilliste mit "X" gekennzeichneten Ersatzteile unterliegen während des Betriebes natürlichem Verschleiß und sind daher von der Garantie ausgenommen. Vor jedem Einsatz ist die Überprüfung der Funktionsfähigkeit dieser Teile erforderlich. Gegebenenfalls muß der Austausch erfolgen. Für Folgeschäden, die durch nicht rechtzeitiges Auswechseln von Verschleißteilen entstehen, besteht kein Garantieanspruch.

## F CATALOGUE DES PIÈCES DE RECHANGE

### NOTE IMPORTANTE RELATIVE AUX COMMANDES DE PIÈCES DÉTACHÉES

Déterminez le numéro exact de référence et la désignation de la pièce à échanger, en consultant la liste suivante des pièces de rechange, s.v.p.

Surtout, il est impératif de mentionner le numéro de série de la machine, marquée sur la plaque du constructeur, afin d'éviter des livraisons erronées de pièces détachées.

Veillez préciser en tout cas également votre bureau de poste ou station de chemins de fer, avec chiffre de code postal, ainsi que la nature désirée de transport (petit paquet, colis postal, petite ou grande vitesse, express).

Les pièces de rechange marquées "X" dans la liste des pièces de rechange sont soumises à l'usure par détérioration naturelle pendant le service, et pour cela ne sont pas couvertes par notre garantie. Avant toute utilisation, il faut contrôler le bon fonctionnement de ces pièces. Si nécessaire, il faut les remplacer. Nous ne pouvons pas accepter de garantie pour dommages consécutifs résultant du fait que les pièces d'usure n'ayent pas été remplacées au bon moment.

## GB SPARE PARTS CATALOGUE

### IMPORTANT NOTE CONCERNING ORDERS ON SPARE PARTS

Please use the following spare parts list in order to identify the part to be replaced, and quote its exact part number and description.

In particular, you are requested to quote also the machine serial number marked on the nameplate, in order to prevent any erroneous supply of parts.

Please make sure to mention also your post office or railway station, incl. zip code, and the kind of transport (small parcel, post parcel, normal or fast freight, express).

The spare parts marked "X" in the spare parts list are subject to normal wear and tear during operation, and therefore are not covered by our warranty. Prior to every work these parts must be checked for perfect operation. If necessary, they have to be replaced. We cannot accept any warranty for consequential damage which is due to the fact that wear parts have not replaced in proper time.

## NL ONDERDELENLIJST

### BELANGRIJK VOOR HET BESTELLEN VAN ONDERDELEN

Volgens bijgaande onderdelenlijst is het juiste bestelnummer en de omschrijving van het te vervangen deel vast te stellen.

In het bijzonder vragen wij U, het op het type-plaatje ingestempelde machine-nummer op te geven, om foutieve leveringen van onderdelen te vermijden.

Beslist noodzakelijk is het vermelden van het juiste adres, met postkantoor of NS-station en postcode, alsmede de verzendingswijze (pakje, postpakket, vracht-, ijl- of expresgoed).

De onderdelen, die in de onderdelenlijst met een "X" zijn gemerkt, zijn tijdens het gebruik onderhevig aan normale slijtage en vallen daarom niet onder de garantiebepalingen. De toestand van deze delen dient, telkens vóór het werk begint, te worden gecontroleerd op hun goede werking. Zonodig versleten delen vervangen. Eventuele schade, tengevolge van niet tijdige vervanging van versleten onderdelen, wordt niet door de garantie gedekt.

## I LISTA PARTI DI RICAMBIO

### NOTE IMPORTANTI PER ORDINARE PEZZI DI RICAMBIO

Individuare l'esatto numero d'ordine e la denominazione del pezzo da ricambiare, consultando la seguente lista parti.

Per evitare ogni errata consegna, Vi consigliamo espressamente di rimetterci il numero macchina incluso sulla targhetta di matricola.

Per la spedizione Vi preghiamo di rimetterci l'indirizzo preciso, la stazione ferroviaria o ufficio postale competente, il CAP nonché il tipo di consegna richiesto (pacco, pacchello, spedizione espresso, corriere).

Le parti di ricambio di listino contraddistinte dalla lettera "X" sono quelle parti che durante il servizio dell'attrezzo vanno maggiormente soggette a naturale usura per cui non si assume alcuna garanzia. Prima di mettere in funzione l'attrezzo è necessario controllare se dette parti risultano funzionali. In caso contrario procedere a conveniente sostituzione. Non ci si assume alcuna responsabilità per danni sorti per non tempestiva sostituzione delle parti.

## S RESERVDELSFÖRTECKNING

### OBSERVERA VID BESTÄLLNING AV RESERVDELAR

Var god och använd exakt beställningsnummer och materialbeteckning från denna reservdelsförteckning vid beställning av delar.

Av största betydelse är dessutom uppgiften om typplatens maskinnummer för att undvika felaktiga leveranser av reservdelar.

Var god och ange exakt adress med postens eller järnvägens mottagningsstation samt uppgift om försändelsättet (t.ex. småpaket, postpaket, frakt-, il- eller expresegoods).

De i reservdelslistan med "X" markerade reservdelarna utsätts för naturligt slitage under drift och är därför undantagna från garantin. Kontrollera dessens delars funktionsduglighet före varje användning och byt ut slitna eller skadade delar vid behov. Skador som uppkommit på grund av slitagedelar inte bytts ut i tid omfattas inte av garantin.

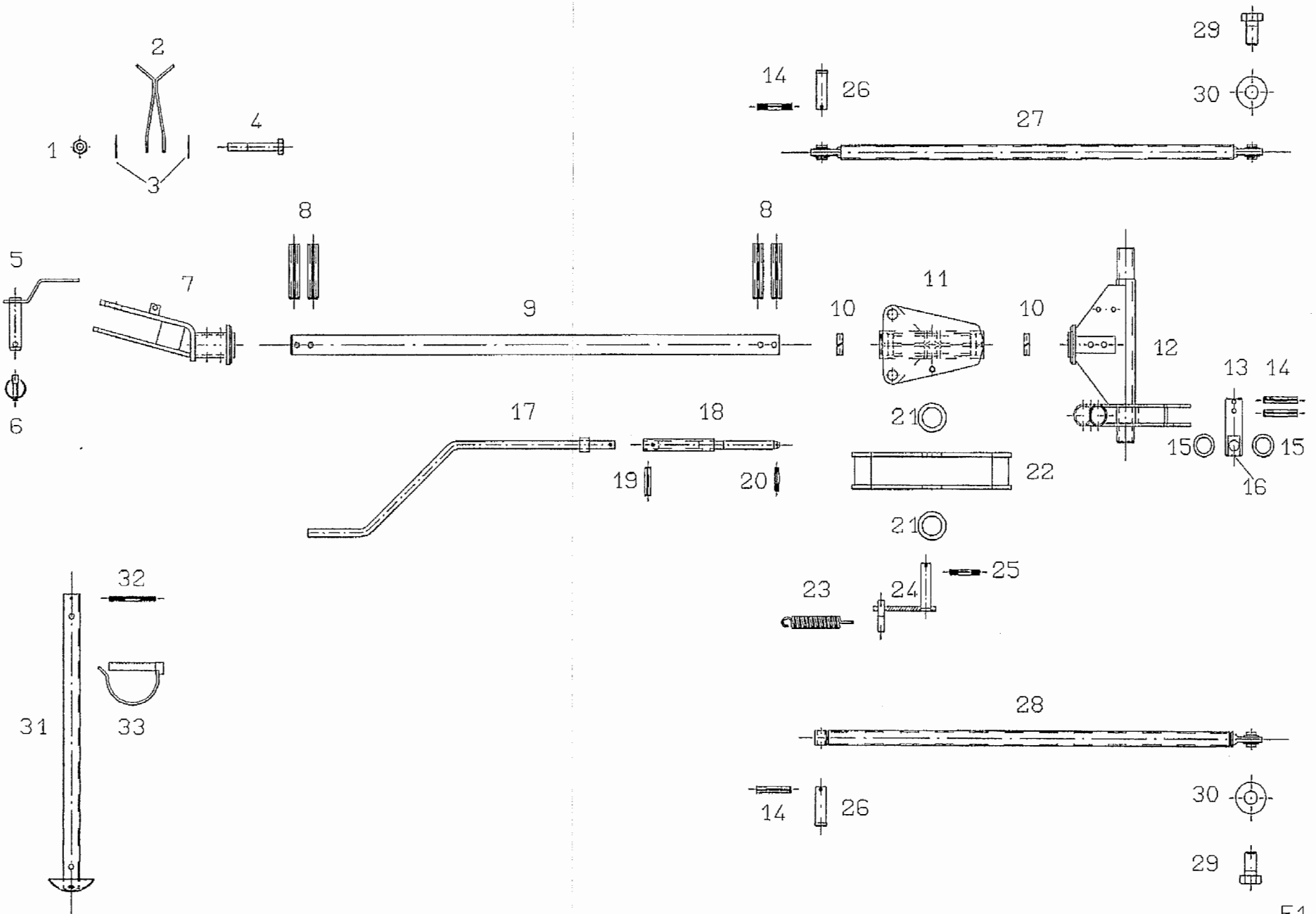

# Ersatzteilliste

# Tafel, Table, Plan, Tav.

1

Pos.	Nr.	TH 530				Bezeichnung des Teiles	Description of the part	Désignation de la pièce
		TH 790						
		TH 1100						
		TH 1300						
						x=Verschleißteil x=Wear part x=Pièces d'usure	*=kein Ersatzteil *=no spare parts *=pas de pièce de rechange	
<b>Deichsel und Koppelstangen..... Drawbar and connecting rod ..... Timon et barre de connection</b>								
1	108 441	o	o	o	o	6kt.-Mutter DIN 985-M10-8-A3A .....	Hexagonal nut..... Écrou hexagonal	
2	150 634	o	o	o	o	Stütze.....	Support..... Support	
3	126 825	o	o	o	o	Tellerfeder 28x10,2x1,5 verz.....	Disc spring..... Ressort à disques	
4	116 522	o	o	o	o	6kt.-Schraube DIN 931-M10x65-8.8-A3A .....	Hexagonal bolt..... Boulon hexagonal	
5	150 686	o	o	o	o	Steckbolzen.....	Socket pin..... Axe débrochable	
6	108 544	x	x	x	x	Klappstecker 12x45 DIN 11023 ZN 3.....	Folding plug..... Esses d'essieu	
7	150 432	o	o	o	o	Deichselkopf.....	Drawbar head..... Tête du timon	
8	127 919	o	o	o	o	Spannstift ISO 8752-13x70-A-ST Dacromet.....	Tensioning pin..... Goupille de serrage	
9	150 561	o	o	o	o	Zugstange.....	Pull rod..... Barre de traction	
10	127 959	o	o	o	o	Führungsring.....	Guide ring..... Bague de guidage	
11	151 055	o	o	o	o	Schlebermuffe.....	Sliding sleeve..... Manchon coulissant	
12	150 521	o	o	o	o	Deichselachse.....	Drawbar axle..... Axe du timon	
13	150 559	o	o	o	o	Bolzen.....	Pin..... Boulon	
14	126 880	o	o	o	o	Spannstift ISO 8752-8x45-A-ST Dacromet.....	Tensioning pin..... Goupille de serrage	
15	127 842	o	o	o	o	Stützscheibe 20x28x2 ZN3 DIN 988.....	Supporting plate ..... Rondelle de support	
16	108 292	o	o	o	o	Kegelschmiernippel AS 8x1 DIN 71412.....	Conical grease nipple..... Graisseur conique	
17	150 905	o	o	o	o	Kurbel.....	Crank..... Manivelle	
18	150 906	o	o	o	o	Spindel.....	Spindle..... Broche	
19	107 464	o	o	o	o	Spannstift ISO 8752 8x36-A-ST Dacromet.....	Tensioning pin..... Goupille de serrage	
20	107 449	o	o	o	o	Spannstift ISO 8752 6x30-A-ST Dacromet.....	Tensioning pin..... Goupille de serrage	
21	127 570	o	o	o	o	Paßscheibe 25x36x2 DIN 988.....	Adjusting washer..... Rondelle d'austage	
22	150 659	o	o	o	o	Arretierklappe.....	Locking flap..... Clapet d'arrêt	
23	110 860	o	o	o	o	Zugfeder.....	Pulling spring..... Ressort de tension	
24	150 528	o	o	o	o	Vorwahlhebel.....	Preselection lever..... Levier de présélection	
25	107 452	o	o	o	o	Spannstift ISO 8752-6x40-A-ST Dacromet.....	Tensioning pin..... Goupille de serrage	
26	150 566	o	o	o	o	Bolzen.....	Pin..... Boulon	
26	150 897	o	o	o	o	Bolzen.....	Pin..... Boulon	
27	150 448	o	o	o	o	Koppelstange.....	Connecting rod..... Barre de connection	
28	150 564	o	o	o	o	Koppelstange mit Buchse.....	Connecting rod with bushing..... Barre de connection avec douille	
29	127 859	o	o	o	o	6kt.-Schraube DIN 933-M16x30-8.8-A3A Verbus-plus.....	Hexagonal bolt..... Boulon hexagonal	
30	124 517	o	o	o	o	Scheibe DIN 7349-17-A3A.....	Washer..... Rondelle	
31	151 108	o	o	o	o	Stütze.....	Support..... Support	
32	107 456	o	o	o	o	Spannstift ISO 8752-6x60-A-ST Dacromet.....	Tensioning pin..... Goupille de serrage	
33	118 603	o	o	o	o	Rohrklappstecker 10x60 St 50 ZN 3.....	Folding plug for pipes..... Esse d'essieu en tube	

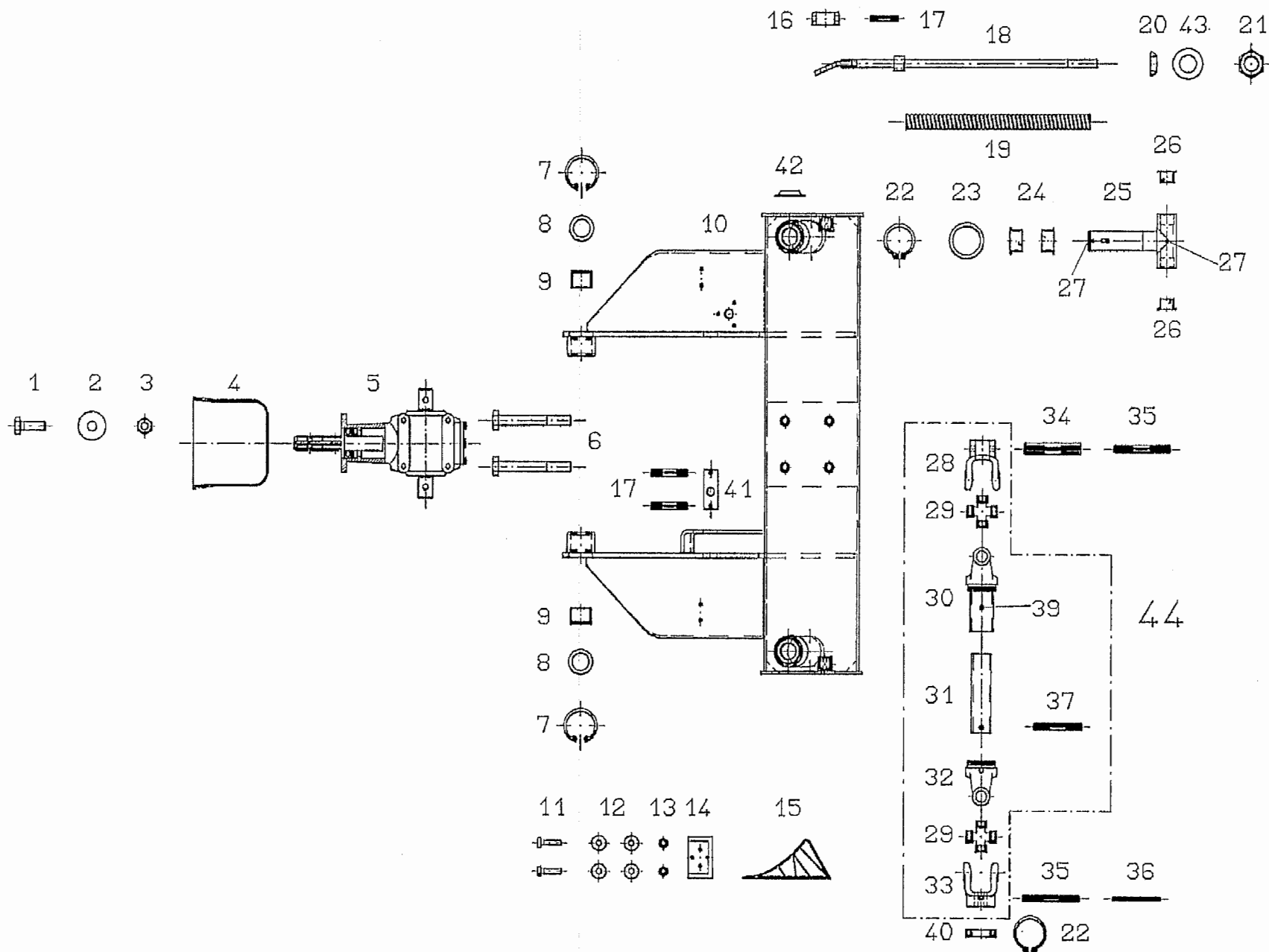

# Ersatzteilliste

# Tafel, Table, Plan, Tav.

Pos.	Nr.	TH 530				x=Verschleißteil x=Wear part x=Pièces d'usure	Description of the part	*kein Ersatzteil *no spare parts *pas de pièce de rechange
		TH 790						
		TH 1100						
		TH 1300						
Bezeichnung des Teiles					Description of the part		Désignation de la pièce	
<b>Mittelkonsole/Hauptgetriebe.....</b>					<b>Center bracket/Main gearbox.....</b>		<b>Console centrale/Engrenage principal</b>	
1	107 735	o	o	o	o	6kt.-Schraube DIN 933-M10x30-8.8 A3A .....	Hexagonal bolt.....	Boulon hexagonal
2	116 007	o	o	o	o	Scheibe DIN 440-R11-A3A.....	Washer.....	Rondelle
3	108 441	o	o	o	o	6kt.-Mutter DIN 985-M10-8-A3A.....	Hexagonal nut.....	Écrou hexagonal
4	150 736	o	o	o	o	Schutztopf.....	Guard.....	Pot de protection
4	150 439				o	Schutztopf.....	Guard.....	Pot de protection
5	151 336	o	o	o	o	Winkelgetriebe (Tafel 14).....	Gearbox (Table 14).....	Engrenage angulaire (Table 14)
6	116 536	o	o	o	o	6kt.-Schraube DIN 931-M12x90-8.8-A3A .....	Hexagonal bolt.....	Boulon hexagonal
7	127 715	o	o	o	o	Sicherungsting 52x2,5 DIN 472.....	Snap ring.....	Cirelip intérieur
8	127 571	o	o	o	o	Paßscheibe 28x40x1 DIN 988.....	Adjusting washer.....	Rondelle d'austage
9	150 463	o	o	o	o	Lagerbuchse.....	Bearing bush.....	Coussinet
10	150 882	o	o	o	o	Mittelkonsole.....	Center bracket.....	Console centrale
11	116 609	o	o	o	o	6kt.-Schraube DIN 933-M6x25-8.8-A3A .....	Hexagonal bolt.....	Boulon hexagonal
12	124 512	o	o	o	o	Scheibe DIN 9021 6,4-A3A.....	Washer.....	Rondelle
13	106 903	o	o	o	o	6kt.-Mutter DIN 985-M6-8-A3A .....	Hexagonal nut.....	Écrou hexagonal
14	127 850	o	o	o	o	Halter, Typ 200.....	Support.....	Support
15	127 849	o	o	o	o	Unterlegkeil, Typ 200.....	Chock.....	Cale de freinage
16	150 451	o	o	o	o	Stellring.....	Adjusting ring.....	Bague de réglage
17	126 880	o	o	o	o	Spannstift ISO 8752-8x45-A-ST Dacromet.....	Tensioning pin.....	Goupille de serrage
18	150 903	o	o	o	o	Führungsstange.....	Guiding rod.....	Barre de guidage
19	150 510	o	o	o	o	Druckfeder.....	Compression spring.....	Ressort de pression
20	150 902	o	o	o	o	Kugelscheibe .....	Spherical disc.....	Rondelle à portée sphérique
21	127 267	o	o	o	o	6kt.-Mutter DIN 985-M20-8-A3A .....	Hexagonal nut.....	Écrou hexagonal
22	118 602	o	o	o	o	Sicherungsring 35x2,5 DIN 471.....	Snap ring.....	Cirelip extérieur
23	126 242	o	o	o	o	Stützscheibe 35x45x2,5 DIN 988 A3A.....	Supporting plate.....	Rondelle de support
24	150 530	o	o	o	o	Bundbuchse 35W39/50x30.....	Flange sleeve.....	Douille à collet
24	151 231	o	o	o	o	Bundbuchse GFM 5560 -30R.....	Flange sleeve.....	Douille à collet
25	150 879	o	o	o	o	Scharnierachse.....	Hinge axle.....	Axe de charnière
26	160 600	o	o	o	o	Bundbuchse 30W34/45x25.....	Flange sleeve.....	Douille à collet
27	126 821	o	o	o	o	Kegelschmiernippel AM 8x1 DIN 71412.....	Conical grease nipple.....	Graisser conique
28	151 359	o	o			Nabengabel.....	Hub fork.....	Fourche de moyeu
28	151 360			o	o	Nabengabel (2400).....	Hub fork.....	Fourche de moyeu
29	150 953	o	o			Kreuzgarnitur, komplett.....	Cross and bearing kit, cpl.....	Croisillon, cpl.
29	151 219		o	o		Kreuzgarnitur, komplett (2400).....	Cross and bearing kit, cpl.....	Croisillon, cpl.
Fortsetzung nächste Seite.....					Continued on next page.....		Suite à la page suivante	

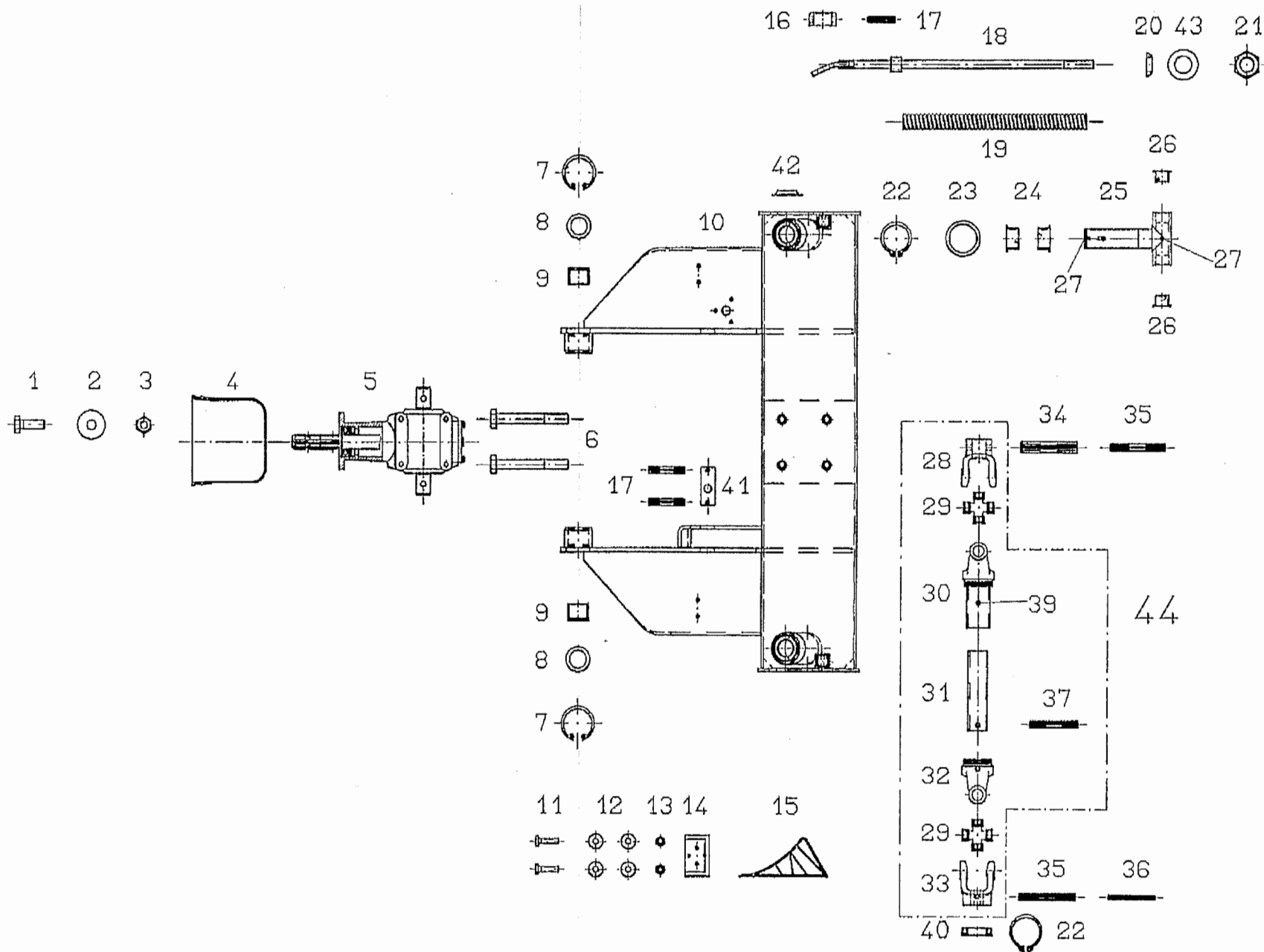

# Ersatzteilliste

# Tafel, Table, Plan, Tav.

Pos.	Nr.	TH 530				Bezeichnung des Teiles	Description of the part	Désignation de la pièce
		TH 790						
		TH 1100						
		TH 1300						
						x=Verschleißteil x=Wear part x=Pièces d'usure	*=kein Ersatzteil *=no spare parts *=pas de pièce de rechange	
					Fortsetzung.....	Continued.....	Suite	
30	150 674	o	o		Rillengabel mit Profilrohr.....	Inboard yoke with profile tube.....	Fourche à rainures avec tube profilé	
30	151 218	o	o	o	Rillengabel mit Profilrohr.....	Inboard yoke with profile tube.....	Fourche à rainures avec tube profilé	
31	150 676	o	o		Inneres Profilrohr.....	Profile tube, inside.....	Tube profilé, intérieur	
31	151 222	o	o	o	Inneres Profilrohr 1bH.....	Profile tube, inside.....	Tube profilé, intérieur	
32	150 677	o	o		Rillengabel.....	Inboard yoke.....	Fourche à rainures	
32	151 221	o	o	o	Rillengabel (2400).....	Inboard yoke.....	Fourche à rainures	
33	150 950	o	o		Nabengabel..... <sup>2)</sup>	Hub fork.....	Fourche de moyeu	
33	151 220	o	o	o	Nabengabel SW27 (2400)..... <sup>3.5</sup>	Hub fork.....	Fourche de moyeu	
34	127 919	o	o	o	Spannstift ISO 8752-13x70-A-ST Dacromet.....	Tensioning pin.....	Goupille de serrage	
35	107 469	o	o	o	Spannstift ISO 8752- 8x60-A-ST Dacromet.....	Tensioning pin.....	Goupille de serrage	
36	107 444	o	o	o	Spannstift ISO 8752- 5x60-A-ST Dacromet.....	Tensioning pin.....	Goupille de serrage	
37	127 973	o	o	o	Spannstift ISO 8752-10x75-A-ST Dacromet.....	Tensioning pin.....	Goupille de serrage	
39	124 608	o	o	o	Kegelschmiernippel AS 8x1x3,5.....	Conical grease nipple.....	Graisseur conique	
40	108 601	o	o	o	Rillenkugellager 6009 2 RS DIN 625.....	Grooved ball bearing.....	Roulement rainuré à billes	
41	150 560	o	o	o	Bolzen mit Gewinde.....	Pin with thread.....	Boulon avec filet	
42	150 909	o	o	o	Schutzdeckel.....	Guard cover.....	Couvercle de protection	
43	108 455	o	o	o	Scheibe DIN 125-21-A3A.....	Washer.....	Rondelle	
44	151 357	o	o		Gelenkwelle kompl.(Pos 28-33).....	PTO - Drive (Pos 28-33).....	Transmission (Pos 28-33)	
44	151 358	o	o	o	Gelenkwelle kompl.(Pos 28-33).....	PTO - Drive (Pos 28-33).....	Transmission (Pos 28-33)	



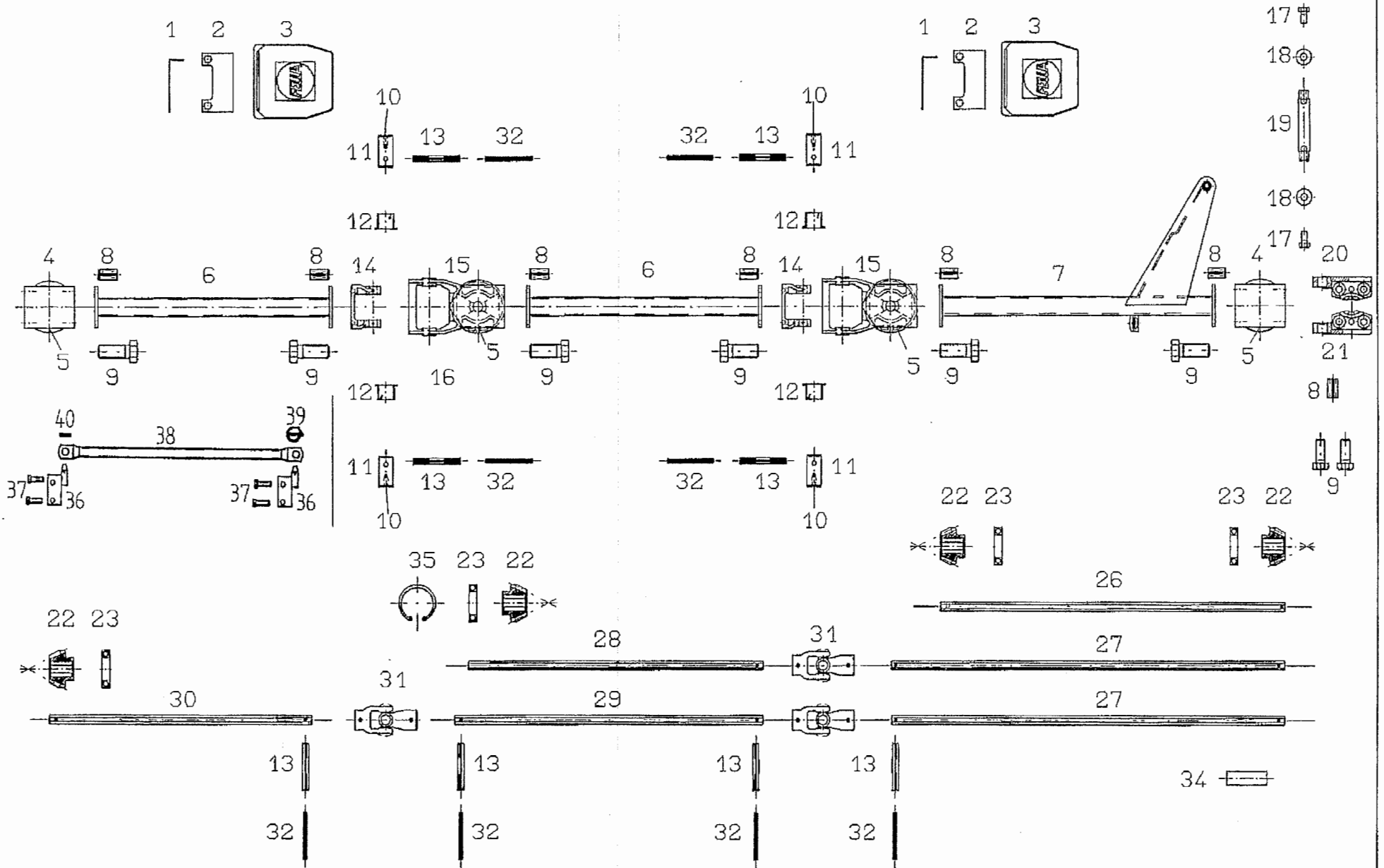

Pos.	Nr.	TH 530			Bezeichnung des Teiles	Description of the part	Désignation de la pièce
		TH 790					
		TH 1100					
		TH 1300					
					x=Verschleißteil x=Wear part x=Pièces d'usure	*=kein Ersatzteil *=no spare parts *=pas de pièce de rechange	
				<b>Rahmen.....</b>	<b>Frame.....</b>	<b>Châssis</b>	
1	150 913	o	o	o	Anschlagwinkel.....	Buffer angle.....	Équerre
2	150 093	o	o	o	Scharnierblech.....	Hinge plate.....	Plaque de charnière
3	122 823	o	o	o	Scharnierabdeckung.....	Cover plate for hinge.....	Plaque de fermeture pour charnière
4	489 353	o	o	o	Kreiselkopf, vormontiert (siehe Tafel 4).....	Rotor head (see table 4).....	Boîtier (voir tableau 4)
5	108 292	o	o	o	Kegelschmiernippel AS 8x1 DIN 71412.....	Conical grease nipple.....	Graisseur conique
6	150 492	o	o	o	Rahmenrohr 884.....	Frame pipe.....	Tube de châssis
7	151 278	o	o	o	Rahmen, innen.....	Frame, inside.....	Châssis, intérieur
8	128 063	o	o	o	Spannstift ISO 8752-13x24-A-ST Dacromet.....	Tensioning pin.....	Goupille de serrage
9	126 377	o	o	o	6kt.-Schraube DIN 933-M16x40-8.8-A3A Verbus-plus.....	Hexagonal bolt.....	Boulon hexagonal
10	126 821	o	o	o	Kegelschmiernippel AM 8x1 DIN 71412.....	Conical grease nipple.....	Graisseur conique
11	150 839	o	o	o	Scharnierbolzen.....	Hinge bolt.....	Boulon de charnière
12	122 913	o	o	o	Bundbuchse 30W34/45x30.....	Flange sleeve.....	Douille à collet
13	107 469	o	o	o	Spannstift ISO 8752-8x60-A-ST Dacromet.....	Tensioning pin.....	Goupille de serrage
14	151 109	o	o	o	Scharnierhilfe.....	Hinge half.....	Demi-charnière
15	489 422	o	o	o	Scharnierkopf.....	Hinge.....	Charnière
17	127 859	o	x	o	6kt.-Schraube DIN 933-M16x30-8.8-A3A Verbus-plus.....	Hexagonal bolt.....	Boulon hexagonal
18	124 517	o	x	o	Scheibe DIN 7349-17-A3A.....	Washer.....	Rondelle
19	150 654	o	x	o	Scharnierbolzen.....	Hinge bolt.....	Boulon de charnière
20	151 209	o	o	o	Rahmenscharnier, links.....	Frame hinge, left.....	Charnière de châssis, gauche
21	151 208	o	o	o	Rahmenscharnier, rechts.....	Frame hinge, right.....	Charnière de châssis, droit
22	122 753	o	o	o	Kegelrad Z=15.....	Bevel wheel.....	Pignon conique
23	108 601	o	o	o	Rillenkugellager 6009 2RS DIN 625.....	Grooved ball bearing.....	Roulement rainuré à billes
26	150 503	o			6kt.-Welle 1315.....	Hexagonal shaft.....	Arbre hexagonal
27	150 672	o	o	o	6kt.-Welle 1498.....	Hexagonal shaft.....	Arbre hexagonal
28	150 502	o			6kt.-Welle 1108.....	Hexagonal shaft.....	Arbre hexagonal
29	150 001	o	o	o	6kt.-Welle 1160.....	Hexagonal shaft.....	Arbre hexagonal
30	123 788	o			6kt.-Welle 980.....	Hexagonal shaft.....	Arbre hexagonal
30	150 502	o			6kt.-Welle 1108.....	Hexagonal shaft.....	Arbre hexagonal
31	489 466	o	o	o	Kreuzgelenk.....	Universal joint.....	Joint de cardan
32	107 444	o	o	o	Spannstift ISO 8752-5x60-A-ST Dacromet.....	Tensioning pin.....	Goupille de serrage
34	150 947	o	o	o	Distanzrohr 108.....	Distance pipe.....	Tube d'écartement
35	108 420	o	o	o	Sicherungsring 75x2,5 DIN 472.....	Snap ring.....	Circlip intérieur
36	151 328	o	o	o	Lasche.....	Tongue.....	Éclisse
37	127 274	o	o	o	6kt.-Schraube DIN 933-M16x50-8.8-A3A.....	Hexagonal bolt.....	Boulon hexagonal
38	151 329	o	o	o	Rohrstrebe.....	Tubular strut.....	Entretoise en tube
39	124 053	o	o	o	Klappstecker 6x42 DIN11023.....	Folding plug.....	Esses d'essieu
40	107 465	o	o	o	Spannstift ISO 8752-8x40-A-ST Dacromet.....	Tensioning pin.....	Goupille de serrage

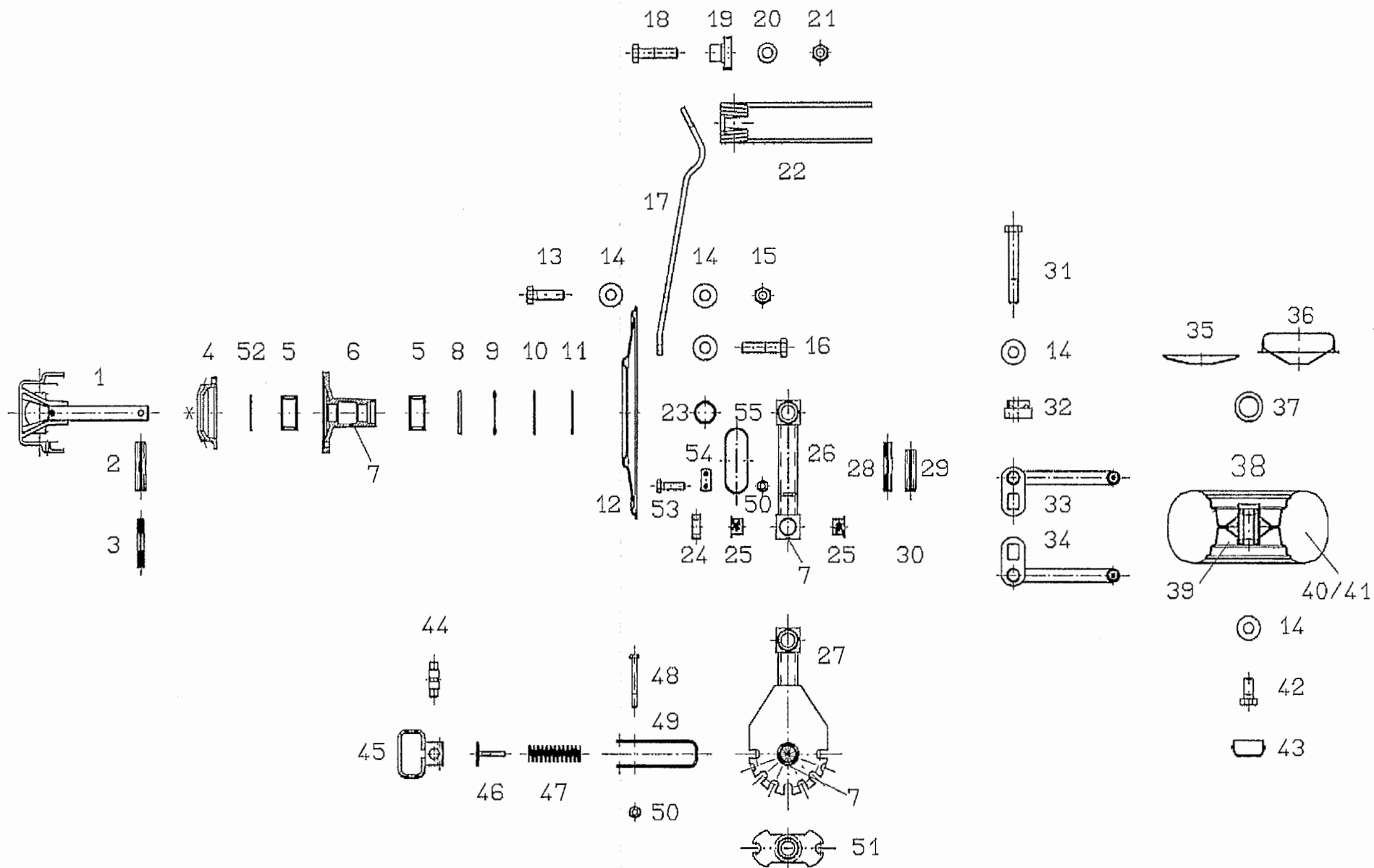

# Ersatzteilliste

# Tafel, Table, Plan, Tav.

Pos.	Nr.	TH 530				Bezeichnung des Teiles	Description of the part	Désignation de la pièce
		TH 790			o			
		TH 1100		o				
		TH 1300	o					
					<b>Kreisell/Laufräder.....</b>	<b>Rotor/Track wheel.....</b>	<b>Rotor/Roues</b>	
1	489 353	o	o	o	Kreisellkopf, vormontiert.....	Rotor head.....	Boîtier	
2	107 483	o	o	o	Spannstift ISO 8752 13x60-A-ST Dacromet.....	Tensioning pin.....	Goupille de serrage	
3	107 469	o	o	o	Spannstift ISO 8752 8x60-A-ST Dacromet.....	Tensioning pin.....	Goupille de serrage	
4	150 840	o	o	o	Kegelrad Z=30.....	Bevel wheel.....	Pignon conique	
5	127 204	o	o	o	Nadelhülse HK 3520 DIN 618.....	Needle bush.....	Roulement à aiguilles	
6	489 401	o	o	o	Kreiselnabe mit Nadellager, mont.....	Rotor hub with needle bearing, mounted.....	Moyeu du rotor avec roulement à aiguilles, monté	
7	108 292	o	o	o	Kegelschmiemippel AS 8x1 DIN 71412.....	Conical grease nipple.....	Graisser conique	
8	127 203	o	o	o	Axiallagerscheibe LS 3552.....	Thrust bearing plate.....	Plaque de palier de butée	
9	127 201	o	o	o	Axialnadellager AXK 3552.....	Needle thrust bearing.....	Palier de butée à aiguilles	
10	127 202	o	o	o	Axiallagerscheibe AS 3552.....	Thrust bearing plate.....	Plaque de palier de butée	
11	122 903	o	o	o	Paßscheibe 35x52x0,2.....	Adjusting washer.....	Rondelle d'austage	
12	123 753	o	o	o	Zinkenteller.....	Tine plate.....	Plaque de dents	
13	116 630	o	o	o	6kt.-Schraube DIN 933-M12x40-8.8-A3A.....	Hexagonal bolt.....	Boulon hexagonal	
14	122 712	o	o	o	Scheibe 13/30/4.....	Washer.....	Rondelle	
15	108 589	o	o	o	6kt.-Mutter DIN 985-M12-8-A3A.....	Hexagonal nut.....	Écrou hexagonal	
16	116 530	o	o	o	6kt.-Schraube DIN 931-M12x50-8.8-A3A.....	Hexagonal bolt.....	Boulon hexagonal	
17	123 756	o	o	o	Zinkenarm.....	Tine arm.....	Bras à dents	
18	127 752	o	o	o	6kt.-Schraube DIN 931-M12x50-10.9.....	Hexagonal bolt.....	Boulon hexagonal	
19	150 094	o	o	o	Unterlage.....	Support.....	Support	
20	105 186	o	o	o	Scheibe DIN 125-13-A3A.....	Washer.....	Rondelle	
21	127 564	o	o	o	6kt.-Mutter DIN 982-M12-10-A3A.....	Hexagonal nut.....	Écrou hexagonal	
22	150 862	x	x	x	Federzinken.....	Flexible tine.....	Point flexible	
23	127 254	o	o	o	O-Ring 47x3,5-N-NBR70 DIN 3770.....	Ring.....	Anneau torique d'étanchéité	
24	150 972	o	o	o	Druckstück.....	Pressure Piece.....	Pièce de pression	
25	150 530	o	o	o	Bundbuchse 35W39/50x30.....	Flange sleeve.....	Douille à collet	
26	151 148	o	o	o	Achsausleger, lose.....	Axle bracket, loose.....	Bras levier, axe	
27	150 501	o	o	o	Achsausleger.....	Axle bracket.....	Bras levier	
28	127 252	o	o	o	Spannstift ISO 8752-10x55-A-ST Dacromet.....	Tensioning pin.....	Goupille de serrage	
29	127 112	o	o	o	Spannstift ISO 8752-13x50-A-ST Dacromet.....	Tensioning pin.....	Goupille de serrage	
30	151 084	o	o	o	Drehzapfen.....	Turning pin.....	Pivot	
31	116 536	o	o	o	6kt.-Schraube DIN 931-M12x90-8.8-A3A.....	Hexagonal bolt.....	Boulon hexagonal	
32	150 519	o	o	o	Exzenternutter.....	Eccentric nut.....	Écrou d'excentrique	
33	150 795	o	o	o	Laufachse, rechts.....	Traversing axle, right.....	Axe de roulement, droit	
34	150 796	o	o	o	Laufachse, links.....	Traversing axle, left.....	Axe de roulement, gauche	
Fortsetzung nächste Seite.....						Continued on next page.....	Suite à la page suivante	

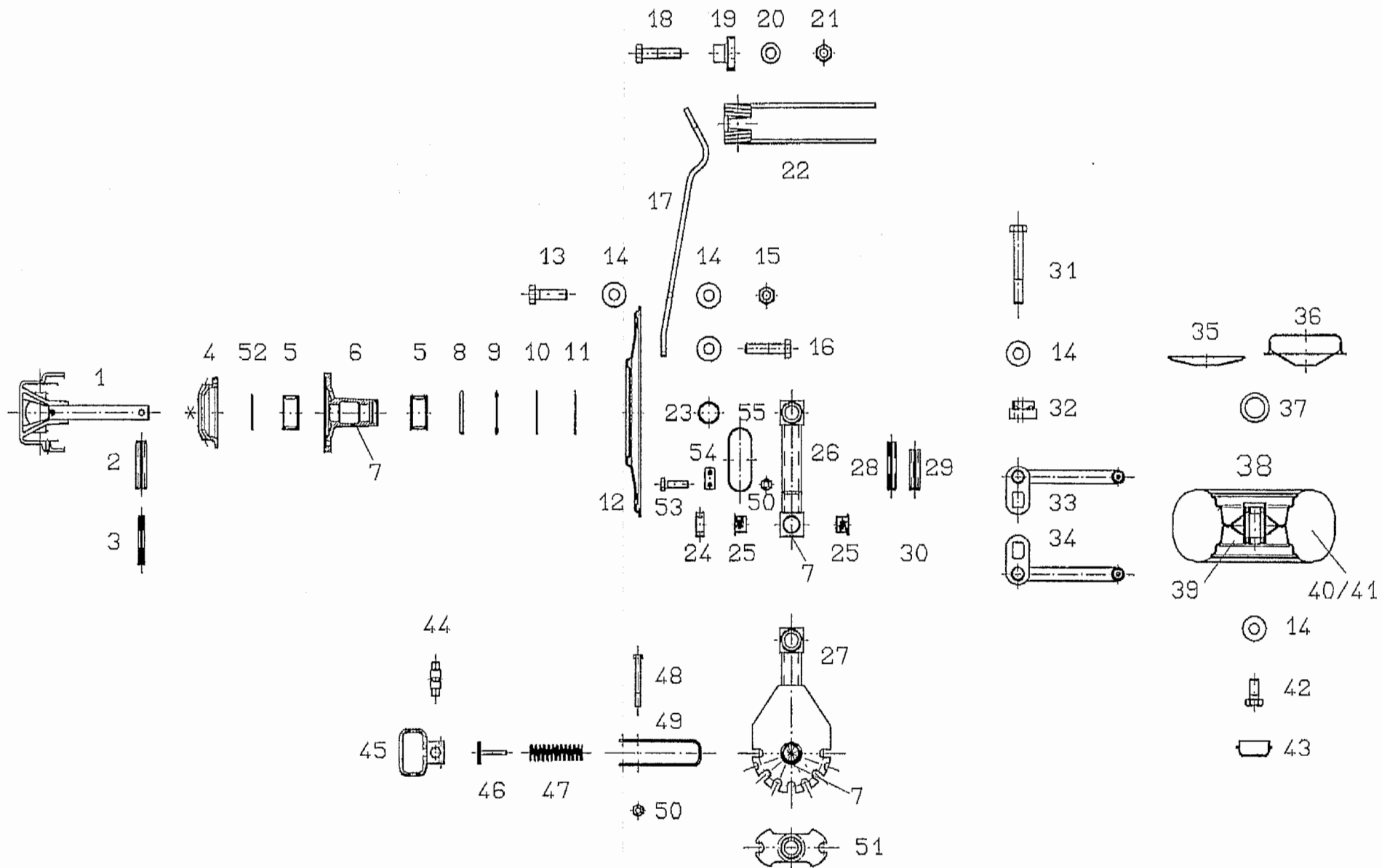

# Ersatzteilliste

# Tafel, Table, Plan, Tav.

4

Pos.	Nr.	TH 530				Bezeichnung des Teiles	Description of the part	Désignation de la pièce
		TH 790						
		TH 1100						
		TH 1300						
						x=Verschleißteil x=Wear part x=Pièces d'usure	*=kein Ersatzteil *=no spare parts *=pas de pièce de rechange	
					Fortsetzung.....	Continued.....	Suite	
35	150 083	o	o	o	o	Schutzscheibe, hinten.....	Protective plate, back.....	Plaque de protection, arrière
36	123 754	o	o	o	o	Wickelschutz.....	Protection device against winding up.....	Protection d'enroulement
37	127 570	o	o	o	o	Paßscheibe 25x36x2 DIN 988.....	Adjusting washer.....	Rondelle d'austage
38	126 667	o	o	o	o	Laufrad 16x6,50-8.....	Track wheel.....	Roue
39	121 090	o	o	o	o	Felge 5,50 Ax8.....	Rim.....	Jante
40	121 091	x	x	x	x	Decke 16x6,50-8 Impl. 4PRV64.....	Surface.....	Couverture
41	121 092	x	x	x	x	Schlauch 16x6,50-8 TR13.....	Hose.....	Chambre à air
42	126 662	o	o	o	o	6kt.-Schraube DIN 933-M12x25-8,8-A3A Verbus-plus.....	Hexagonal bolt.....	Boulon hexagonal
43	121 327	o	o	o	o	Abschlußkappe.....	Sealing hat.....	Chapeau de fermeture
44	150 473	o	o	o	o	Bolzen.....	Bolt.....	Boulon
45	150 470	o	o	o	o	Griff.....	Handle.....	Poignée
46	150 467	o	o	o	o	Führung.....	Bracket.....	Guide
47	150 624	o	o	o	o	Druckfeder.....	Compression spring.....	Ressort de pression
48	124 915	o	o	o	o	6kt.-Schraube DIN 931-M8x80-8,8-A3A.....	Hexagonal bolt.....	Boulon hexagonal
49	150 471	o	o	o	o	U-Bügel.....	U-Bracket.....	U-Étrier
50	108 531	o	o	o	o	6kt.-Mutter DIN 985-M8-8-A3A.....	Hexagonal nut.....	Écrou hexagonal
51	150 447	o	o	o	o	Arretierstück.....	Locking unit.....	Pièce d'arrêt
52	127 937	o	o	o	o	Sprengring BR42.....	Snap ring.....	Jonc
53	105 489	o	o	o	o	6kt.-Schraube DIN 933-M 8x30-8,8-A3A.....	Hexagonal bolt.....	Boulon hexagonal
54	150 969	o	o	o	o	Lasche.....	Tongue.....	Éclisse
55	150 927	o	o	o	o	Federbügel.....	Bracket.....	Étrier

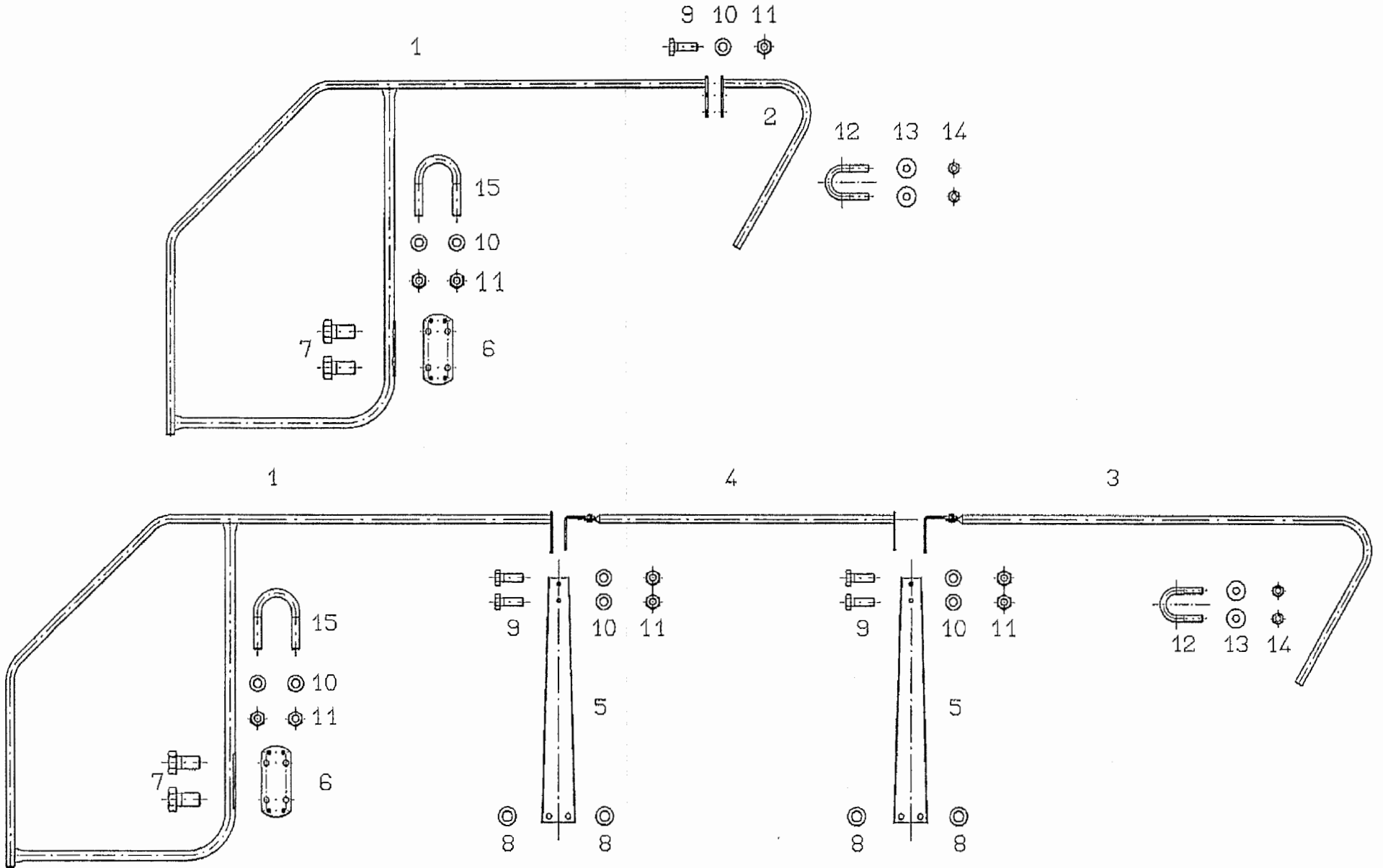

# Ersatzteilliste

# Tafel, Table, Plan, Tav.

Pos.	Nr.	TH 530				x=Verschleißteil x=Wear part x=Pièces d'usure	Description of the part	*kein Ersatzteil *=no spare parts *=pas de pièce de rechange
		TH 790						
		TH 1100						
		TH 1300						
Bezeichnung des Teiles					Description of the part		Désignation de la pièce	
					<b>Schutzvorrichtung..... Protective device..... Dispositif de protection</b>			
1	150 876	o	o	o	o	Schutzbogen 875..... Arc-shaped guard.....	Plèce de protection	
2	151 098	o				Schutzrohr, kurz..... Protective tube, short.....	Tube de protection, court	
3	150 959		o	o	o	Schutzrohr, lang..... Protective tube, long.....	Tube de protection, long	
4	150 574				o	Schutzrohr..... Protective tube.....	Tube de protection	
5	150 926		o	o	o	Träger 815..... Carrier.....	Support	
6	150 856	o	o	o	o	Platte..... Plate.....	Plaque	
7	124 451	o	o	o	o	6kt.-Schraube DIN 933-M16x30-8.8-A3A..... Hexagonal bolt.....	Boulon hexagonal	
8	115 979	o	o	o	o	Scheibe DIN 125-17-A3A..... Washer.....	Rondelle	
9	107 735	o	o	o	o	6kt.-Schraube DIN 933-M10x30-8.8-A3A..... Hexagonal bolt.....	Boulon hexagonal	
10	115 973	o	o	o	o	Scheibe DIN 125-10,5-A3A..... Washer.....	Rondelle	
11	108 441	o	o	o	o	6kt.-Mutter DIN 985-M10-8-A3A..... Hexagonal nut.....	Écrou hexagonal	
12	160 500	o	o	o	o	Bügel schraube M8..... Stirrup bolt.....	Boulon étrier	
13	105 421	o	o	o	o	Scheibe DIN 9021-8,5-A3A..... Washer.....	Rondelle	
14	108 531	o	o	o	o	6kt.-Mutter DIN 985-M8-8-A3A..... Hexagonal nut.....	Écrou hexagonal	
15	150 915	o	o	o	o	Rundstahlbügel A38 9.8 A3A..... Round-steel bracket.....	Étrier en acier rond	



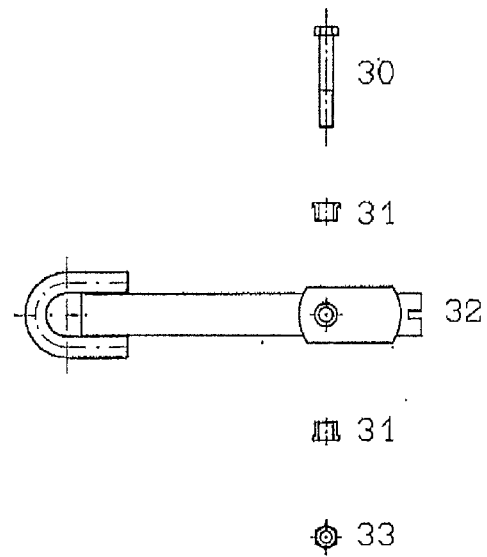
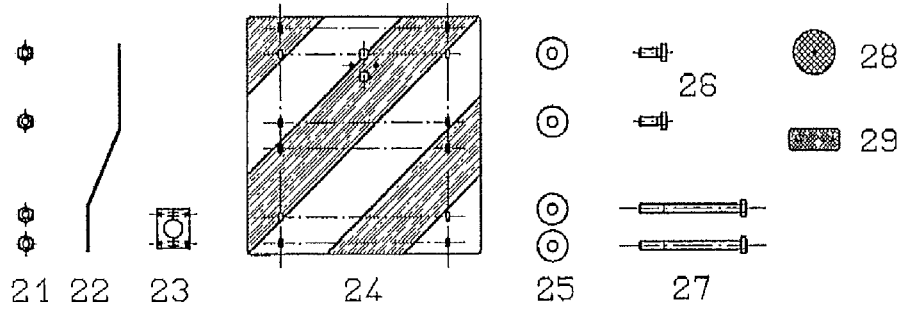
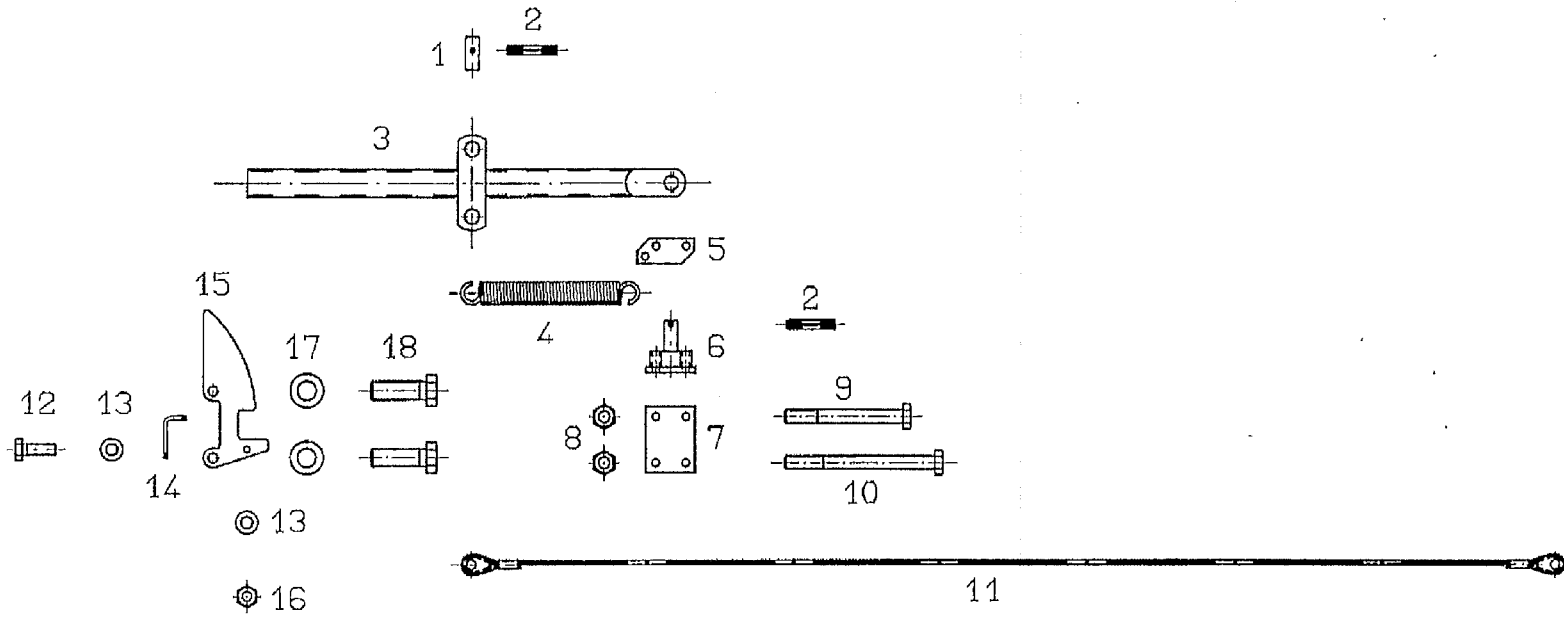

# Ersatzteilliste

# Tafel, Table, Plan, Tav.

6

Pos.	Nr.	TH 530				x=Verschleißteil x=Wear part x=Pièces d'usure	*kein Ersatzteil *no spare parts *pas de pièce de rechange
		TH 790					
		TH 1100					
		TH 1300					
Bezeichnung des Teiles					Description of the part	Désignation de la pièce	
<b>Seilabstützung.....</b>					<b>Rope support.....</b>	<b>Support de câble</b>	
1	150 898	o	o	Bolzen.....	Pin.....	Boulon	
2	126 880	o	o	Spannstift ISO 8752-8x45-A-ST Dacromet.....	Tensioning pin.....	Goupille de serrage	
3	150 889	o	o	Seilspannhebel.....	Rope tensioning lever.....	Levier enrouleur de câble	
4	130 424	o	o	Zugfeder.....	Pulling spring.....	Ressort de tension	
5	150 896	o	o	Federeinhänglasche.....	Bracket for securing the spring.....	Éclisse d'accrochage à ressort	
6	150 895	o	o	Klemmplatte.....	Clamping plate.....	Plaque de serrage	
7	150 892	o	o	Platte.....	Plate.....	Plaque	
8	108 589	o	o	6kt.-Mutter DIN 985-M12-8-A3A .....	Hexagonal nut.....	Écrou hexagonal	
9	124 134	o	o	6kt.-Schraube DIN 931-M12x110-8.8-A3A .....	Hexagonal bolt.....	Boulon hexagonal	
10	127 271	o	o	6kt.-Schraube DIN 931-M12x140-8.8-A3A .....	Hexagonal bolt.....	Boulon hexagonal	
11	150 900	o	o	Drahtseil 10/3200.....	Wire rope.....	Câble métallique	
12	107 735	o	o	6kt.-Schraube DIN 933-M10x30-8.8-A3A .....	Hexagonal bolt.....	Boulon hexagonal	
13	115 973	o	o	Scheibe DIN 125-10,5-A3A.....	Washer.....	Rondelle	
14	150 899	o	o	Klappe.....	Flap.....	Volet	
15	150 890	o	o	Rastplatte.....	Locking plate.....	Plaque d'arrêt	
16	108 441	o	o	6kt.-Mutter DIN 985-M10-8-A3A .....	Hexagonal nut.....	Écrou hexagonal	
17	115 979	o	o	Scheibe DIN 125-17-A3A.....	Washer.....	Rondelle	
18	127 274	o	o	6kt.-Schraube DIN 933-M16x50-8.8-A3A .....	Hexagonal bolt.....	Boulon hexagonal	
<b>Sonderzubehör.....</b>					<b>Special equipment.....</b>	<b>Équipement special</b>	
<b>Warntafelsatz.....</b>					<b>Set of warning signs.....</b>	<b>Jeu de tableaux d'avertissement</b>	
21	106 903	o	o	6kt.-Mutter DIN 985-M6-8-A3A .....	Hexagonal nut.....	Écrou hexagonal	
22	*	*	*	Stütze.....	Support.....	Support	
23	127 844	o	o	Klemmbackenpaar.....	Set of 2 clamping jaws.....	Lot de 2 mâchoires de serrage	
24	150 581	o	o	Warntafel.....	Warning sign.....	Tableau d'avertissement	
25	116 030	o	o	Scheibe DIN 9021-7,4-A3A.....	Washer.....	Rondelle	
26	116 607	o	o	6kt.-Schraube DIN 933-M6x16-8.8-A3A .....	Hexagonal bolt.....	Boulon hexagonal	
27	127 814	o	o	6kt.-Schraube DIN 931-M6x75-8.8-A3A.....	Hexagonal bolt.....	Boulon hexagonal	
28	127 213	o	o	Rückstrahler, rot.....	Reflector, red.....	Catadioptr, rouge	
29	124 687	o	o	Rückstrahler, gelb.....	Reflector, yellow.....	Catadioptr, jaune	
	715 737	*	*	<b>Zügöse für Hitch-Haken.....</b>	<b>Drawbar eye for hitch-hook.....</b>	<b>Anneau d'attelage pour crochet "hitch"</b>	
30	127 823	o	o	6kt.-Schraube DIN 931-M20x130-8.8-A3A .....	Hexagonal bolt.....	Boulon hexagonal	
31	150 664	o	o	Buchse.....	Bushing.....	Douille	
32	150 666	o	o	Zügöse.....	Drawbar eye.....	Anneau d'attelage	
33	127 267	o	o	6kt.-Mutter DIN 985-M20-8-A3A .....	Hexagonal nut.....	Écrou hexagonal	

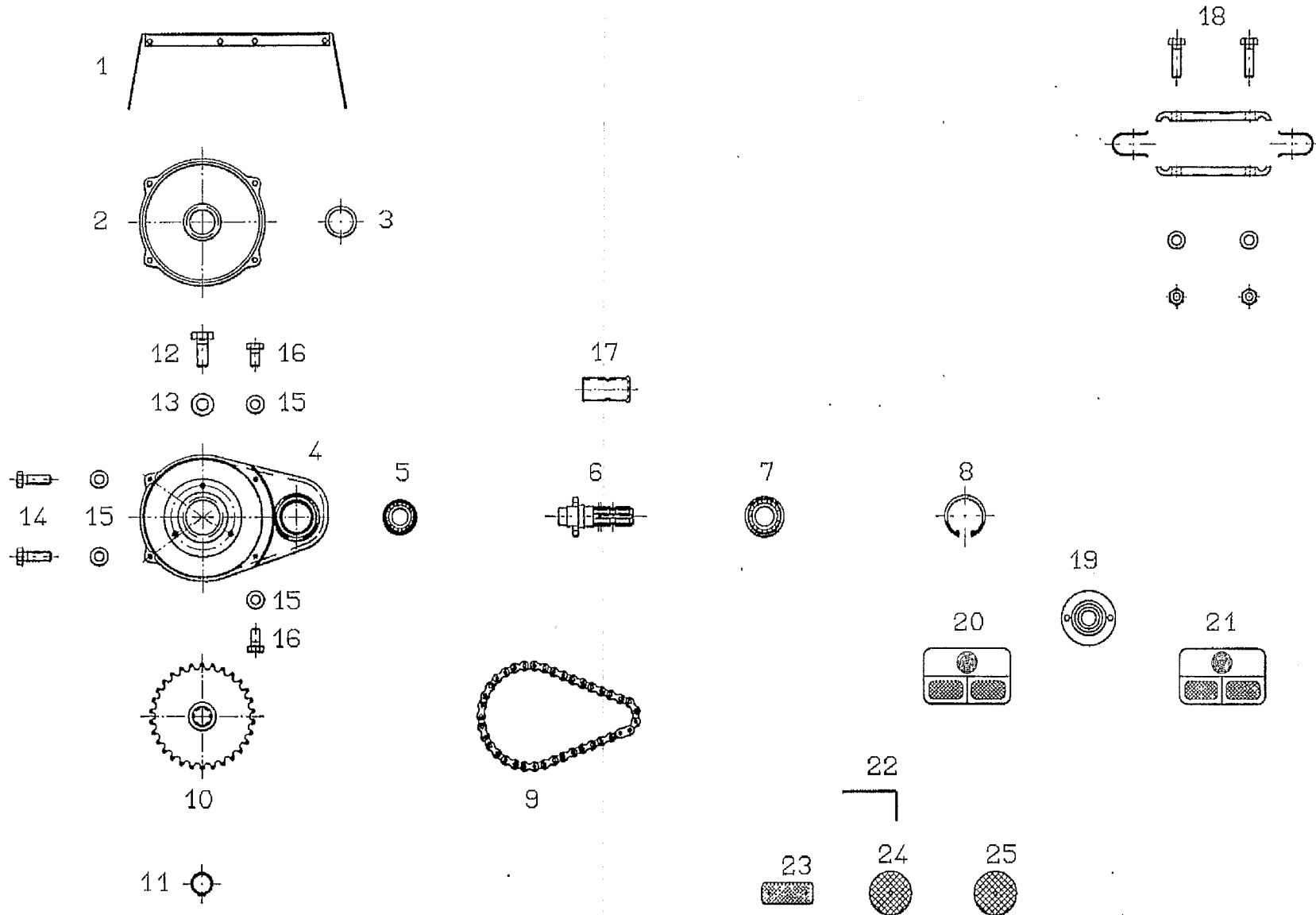

# Ersatzteilliste

# Tafel, Table, Plan, Tav.

Pos.	Nr.	TH 530				Bezeichnung des Teiles	Description of the part	Désignation de la pièce
		TH 790						
		TH 1100						
		TH 1300						
						x=Verschleißteil x=Wear part x=Pièces d'usure	*=kein Ersatzteil *=no spare parts *=pas de pièce de rechange	
					<b>Sonderzubehör.....</b>	<b>Special equipment.....</b>	<b>Équipement special</b>	
	<b>715 451</b>	*	*	*	<b>Schwadgetriebe mit Schutz.....</b>	<b>Swath gearbox with guard.....</b>	<b>Engrenage à andains avec protection</b>	
1	150 802	o	o	o	Schutzblech.....	Wheel guard.....	Tôle de protection	
2	486 113	o	o	o	Getriebedeckel.....	Gearbox cover.....	Couvercle d'engrenage	
3	108 606	o	o	o	Filterring.....	Ring.....	Rondelle en feutre	
4	487 639	o	o	o	Getriebegehäuse.....	Gearbox housing.....	Boîte de vitesse	
5	105 327	o	o	o	Rillenkugellager 6206 2 RS DIN 625.....	Grooved ball bearing.....	Roulement rainuré à billes	
6	486 103	o	o	o	Wellenstummel m. Kettenrad Z=10, geschw.....	Stub shaft with sprocket wheel, welded.....	Bout d'arbre avec roue à chaîne, soudé	
7	108 570	o	o	o	Rillenkugellager 6207 2RS DIN 625.....	Grooved ball bearing.....	Roulement rainuré à billes	
8	107 385	o	o	o	Sicherungsring 72x2,5 DIN 472.....	Snap ring.....	Circlip intérieur	
9	111 172	x	x	x	Präzisionsrollenkette 3/4"x7/16" (p=19,05..... 39 Glieder einschl. 1 gekrüpfes Glied und..... 1 gerades Verschlussstück.....	Link chain..... 39 links incl. 1 cranked link +..... 1 straight closing link.....	Chaîne à rouleaux de précision avec 39 maillons + 1 maillon contrecoudé + 1 maillon de fermeture droit	
10	486 107	o	o	o	Kettenrad, geschw. Z=30.....	Sprocket wheel, welded.....	Roue à chaîne, soudé	
11	107 367	o	o	o	Sicherungsring 35x1,5 DIN 471.....	Snap ring.....	Circlip extérieur	
12	124 508	o	o	o	6kt.-Schraube DIN 933-M10x25-8.8-A3A Verbus-plus.....	Hexagonal bolt.....	Boulon hexagonal	
13	115 973	o	o	o	Scheibe DIN 125-10,5-A3A.....	Washer.....	Rondelle	
17	124 292	o	o	o	Zapfwellenschutz.....	PTO-shaft protection device.....	Protection de la prise de force	
14	116 614	o	o	o	6kt.-Schraube DIN 933-M 8x25-8.8-A3A.....	Hexagonal bolt.....	Boulon hexagonal	
15	115 972	o	o	o	Scheibe DIN 125-8,4-A3A.....	Washer.....	Rondelle	
16	116 612	o	o	o	6kt.-Schraube DIN 933-M8x16-8.8-A3A.....	Hexagonal bolt.....	Boulon hexagonal	
18	488 320	x	x	x	<b>Zinkensicherung, vollst.....</b>	<b>Protection device for tines, cpl. ....</b>	<b>Dispositif de sécurité pour les dents, cpl.</b>	
					<b>Beleuchtung und Rückstrahler.....</b>	<b>Lights and reflectors.....</b>	<b>Éclairage et catadioptré</b>	
19	162 092	o	o	o	Positionleuchte weiss PL86.....	Position lamp, white.....	Feu de position, blanc	
20	162 090	o	o	o	Dreikammerleuchte BBS 95 links.....	Three - unit lamp, left - hand sided.....	Feu trois lampes, à gauche	
21	162 091	o	o	o	Dreikammerleuchte BBS 95 rechts.....	Three - unit lamp, right - hand sided.....	Feu trois lampes, à droite	
22	150 731	o	o	o	Winkel.....	Angle.....	Angle	
23	126 039	o	o	o	Rückstrahler, rot.....	Reflector, red.....	Catadioptré, rouge	
24	127 213	o	o	o	Rückstrahler, rot.....	Reflector, red.....	Catadioptré, rouge	
25	127 214	o	o	o	Rückstrahler, weiß.....	Reflector, white.....	Catadioptré, blanc	

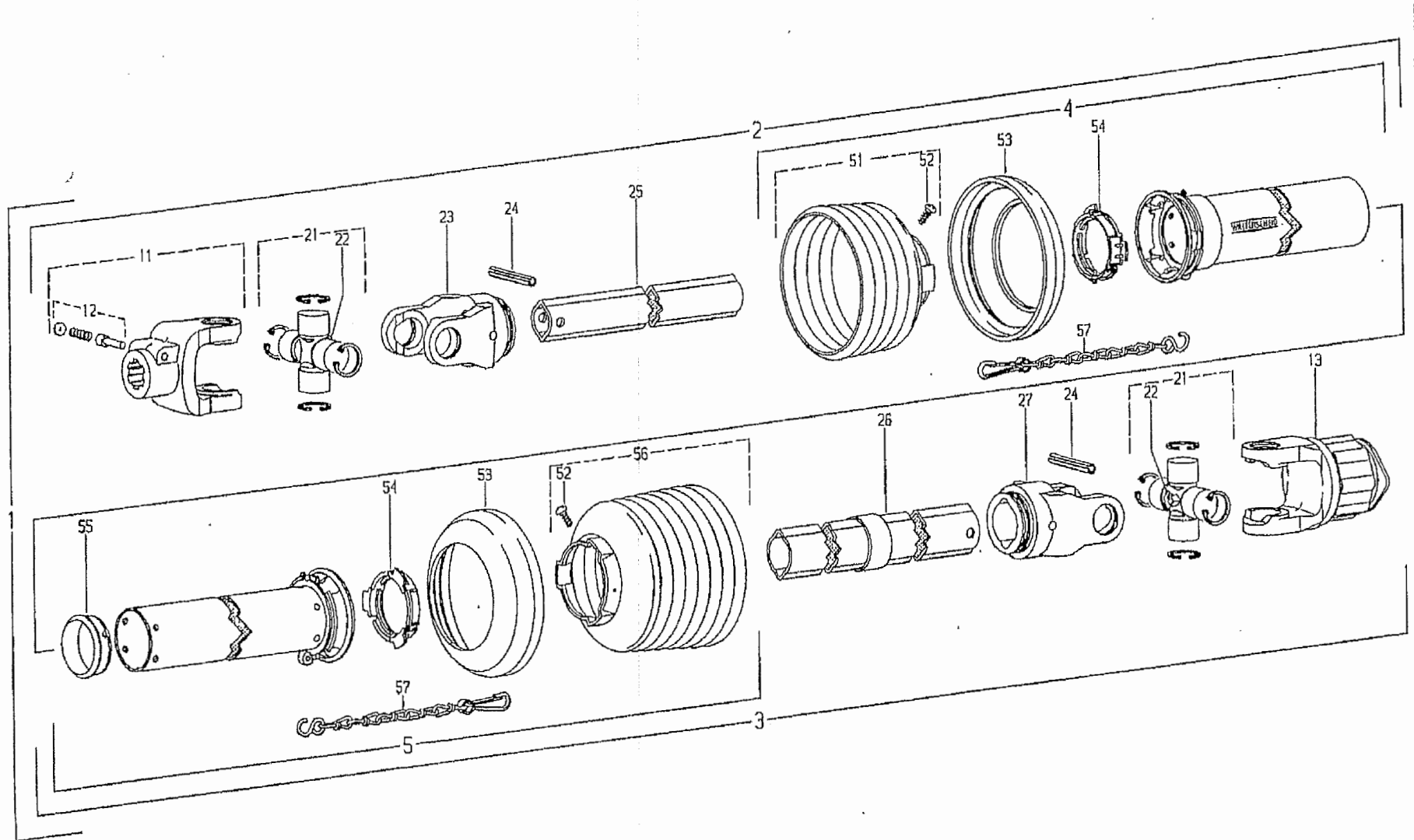

# Ersatzteilliste

# Tafel, Table, Plan, Tav.

Pos.	Walterscheid-Nr.	FELLA-Nr.	TH 530			Bezeichnung des Teiles	Description of the part	Désignation de la pièce
			TH 790					
			TH 1100					
			TH 1300					
	194 724	150 631	o		<b>Gelenkwelle..... PTO-shaft.....</b> <b>W2200-SD15Z-1810-K33B.....</b>	<b>Arbre de transmission</b>		
					Diese Ersatzteile können nur über..... These parts can only be..... Cettes pièces peuvent seule- die Firma Walterscheid bezogen..... purchased from the Walter-..... ment être achetées de chez la werden..... scheid company..... maison Walterscheid			
1	194 724		o		Gelenkwelle mit Schutz W2200-SD15Z-1810-K33B..... PTO drive shaft with guard.....	Transmission avec protecteur		
2	107 677		o		Innere Gelenkwellenhälfte mit äußerer Schutz-..... Inner PTO drive shaft half with outer guard half.....	Demi-transmission intérieure avec demi-protecteur extérieur		
3	107 678		o		Außere Gelenkwellenhälfte mit innerer Schutz-..... Outer PTO drive shaft half with inner guard half.....	Demi-transmission extérieure avec demi-protecteur intérieur		
4	108 371		o		Außere Schutzhälfte SDH15-A1640-RP4-K..... Outer guard half.....	Demi-protecteur extérieur		
5	108 372		o		Innere Schutzhälfte SDH15-J800-RP9-K..... Inner guard half.....	Demi-protecteur intérieur		
11	041 049		o		Aufsteckgabel mit Schiebepfift AG2200-1 3/8" (6)..... Quick-disconnect yoke.....	Mâchoire à verrouillage rapide		
12	339 107		o		Schiebestift, kpl..... Quick-disconnect pin, cpl.....	Poussoir de verrouillage rapide, cpl.		
13	353 629		o		Sternratsche; drehsinnunabhängig..... Radial pin clutch; independent of direction.....	Limiteur à cames en étoile; indépendant du sens de rotation		
					K33B-2200-1 3/8" (6) ZV; M=700 Nm..... of rotation.....			
21	044 439		o		Kreuzgarnitur, komplett..... Cross and bearing kit, complete.....	Bloc croisillon, complet		
22	084 099		o		Kegel-Schmiernippel BM 8x1..... Lubrication fitting.....	Graisseur		
23	041 065		o		Rillengabel RG2200-Ov..... Inboard yoke.....	Mâchoire à gorge		
24	020 614		o		Spannstift DIN 1481-10x65..... Spring type straight pin.....	Goupille élastique		
25	108 697		o		Profilrohr Ov-1700..... Profile tube.....	Tube profilé		
26	178 314		o		Profilrohr I-1695..... Profile tube.....	Tube profilé		
27	041 068		o		Rillengabel RG2200-I..... Inboard yoke.....	Mâchoire à gorge		
51	365 344		o		Schutztrichter; n=Rippenanzahl, n=RP4..... Guard cone; n=Number of ribs, n=RP4.....	Cône protecteur; n=Nombre d'ondes, n=RP4		
52	365 305		o		Schraube 4x10..... Screw.....	Vis		
53	359 471		o		Stützring..... Reinforcing collar.....	Bague de renfort		
54	087 279		o		Gleitring..... Bearing ring.....	Bague de glissement		
55	355 154		o		Gleitring SC15Z..... Bearing ring.....	Bague de glissement		
56	365 349		o		Schutztrichter; n=Rippenanzahl, n=RP9..... Guard cone; n=Number of ribs, n=RP9.....	Cône protecteur; n=Nombre d'ondes, n=RP9		
57	044 321		o		Haltekette..... Safety chain.....	Chaînette		

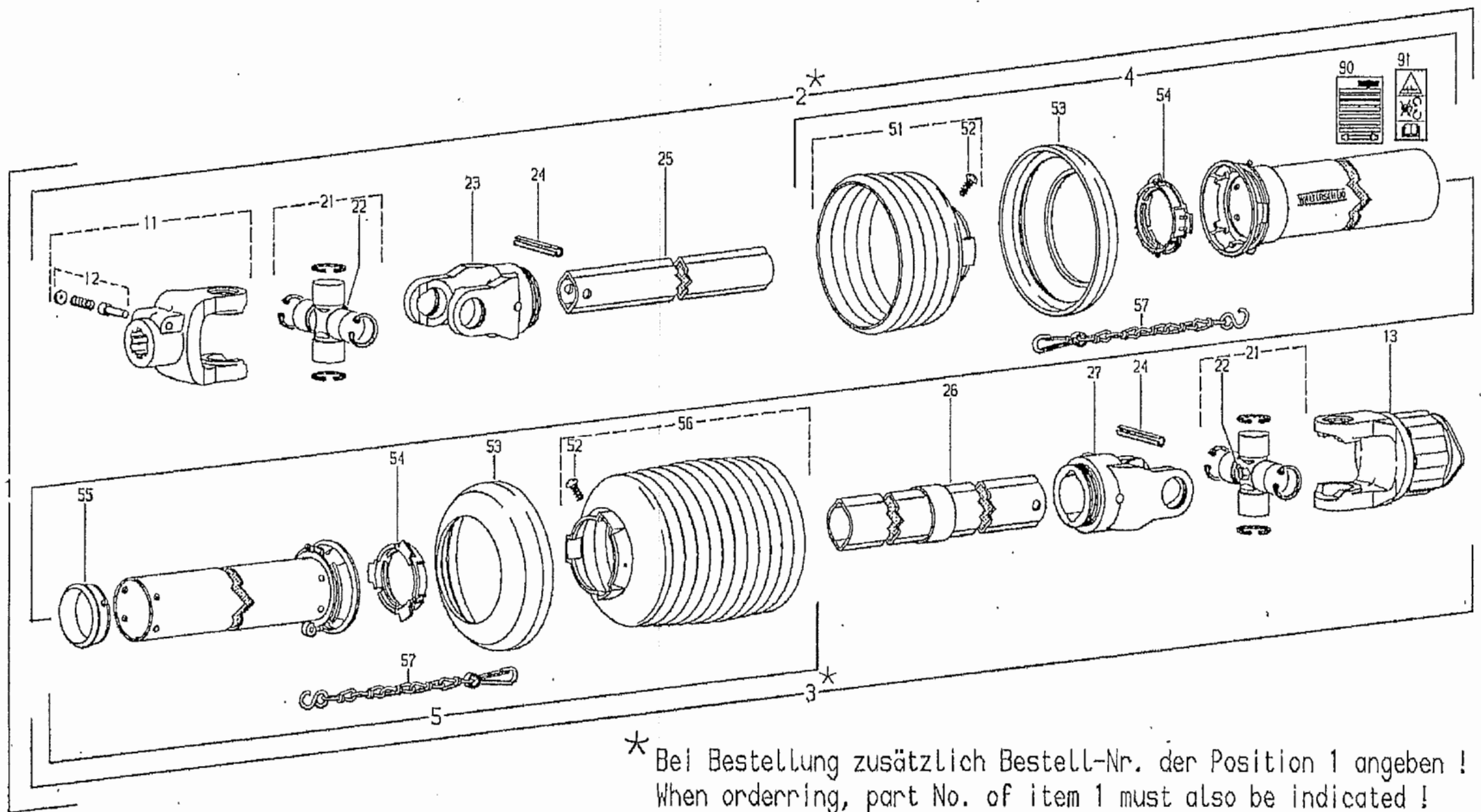

\* Bei Bestellung zusätzlich Bestell-Nr. der Position 1 angeben!  
 When ordering, part No. of item 1 must also be indicated!  
 En cas de commande, indiquer aussi la référence du repère 1!

# Ersatzteilliste

# Tafel, Table, Plan, Tav.

Pos.	Walter- scheid- Nr.	FELLA- Nr.	TH 530		Bezeichnung des Teiles	Description of the part	Désignation de la pièce
			TH 790				
			TH 1100				
			TH 1300				
	106 174	150 421	o	o	Gelenkwelle..... W2300-SD25Z-1810-K34B.....	PTO-shaft..... Arbre de transmission	*=kein Ersatzteil *=no spare parts *=pas de pièce de rechange
<p>Diese Ersatzteile können nur über.... These parts can only be..... Cettes pièces peuvent seule-                  die Firma Walterscheid bezogen..... purchased from the Walter-..... ment être achetées de chez la                  werden..... scheid company..... maison Walterscheid</p>							
1	106 174		o	o	Gelenkwelle mit Schutz W2300-SD25Z-1810-K34B.....	PTO drive shaft with guard.....	Transmission avec protecteur
2			o	o	Innere Gelenkwellenhälfte mit äußerer Schutz- hälfte WH2300-SD25-1730.....	Inner PTO drive shaft half with outer guard half.....	Demi-transmission intérieure avec demi- protecteur extérieur
3			o	o	Außere Gelenkwellenhälfte mit innerer Schutz- hälfte WH2300-SD25Z-1725-K34B.....	Outer PTO drive shaft half with inner guard half.....	Demi-transmission extérieure avec demi- protecteur intérieur
4	108 367		o	o	Äußere Schutzhälfte SDH25-A 1620-RP5-K.....	Outer guard half.....	Demi-protecteur extérieur
5	108 368		o	o	Innere Schutzhälfte SDH25-J1000-RP10-K.....	Inner guard half.....	Demi-protecteur intérieur
11	041 378		o	o	Aufsteckgabel mit Schiebepfift AG2300-1 3/8" (6).....	Quick-disconnect yoke.....	Mâchoire à verrouillage rapide
12	339 107		o	o	Schiebestift, kpl.....	Quick-disconnect pin, cpl.....	Poussoir de verrouillage rapide, cpl.
13	364 628		o	o	Sternratsche; drehsinnunabhängig..... K34B-2300-1 3/8" (6) ZV; M=1200 Nm.....	Radial pin clutch; independent of direction..... of rotation.....	Limiteur à cames à étoile; indépendant du sens de rotation
21	044 444		o	o	Kreuzgarnitur, komplett.....	Cross and bearing kit, complete.....	Bloc croisillon, complet
22	084 099		o	o	Kegel-Schmiernippel BM 8x1.....	Lubrication fitting.....	Graisseur
23	041 576		o	o	Rillengabel RG2300-1b.....	Inboard yoke.....	Mâchoire à gorge
24	020 616		o	o	Spannstift DIN 1481-10x75.....	Spring type straight pin.....	Goupille élastique
25	117 216		o	o	Profilrohr 1bH-1680.....	Profile tube.....	Tube profilé
26	107 606		o	o	Profilrohr 2a-1675.....	Profile tube.....	Tube profilé
27	041 577		o	o	Rillengabel RG2300-2a.....	Inboard yoke.....	Mâchoire à gorge
51	365 365		o	o	Schutztrichter; n=Rippenanzahl, n=RP5.....	Guard cone; n=Number of ribs, n=RP5.....	Cone protecteur; n=Nombre d'ondes, n=RP5
52	365 305		o	o	Schraube 4x10.....	Screw.....	Vis
53	359 471		o	o	Stützring.....	Reinforcing collar.....	Bague de renfort
54	087 276		o	o	Gleitring.....	Bearing ring.....	Bague de glissement
55	355 155		o	o	Gleitring SC25Z.....	Bearing ring.....	Bague de glissement
56	365 370		o	o	Schutztrichter; n=Rippenanzahl, n=RP10.....	Guard cone; n=Number of ribs, n=RP10.....	Cone protecteur; n=Nombre d'ondes, n=RP10
57	044 321		o	o	Haltekette.....	Safety chain.....	Chainette



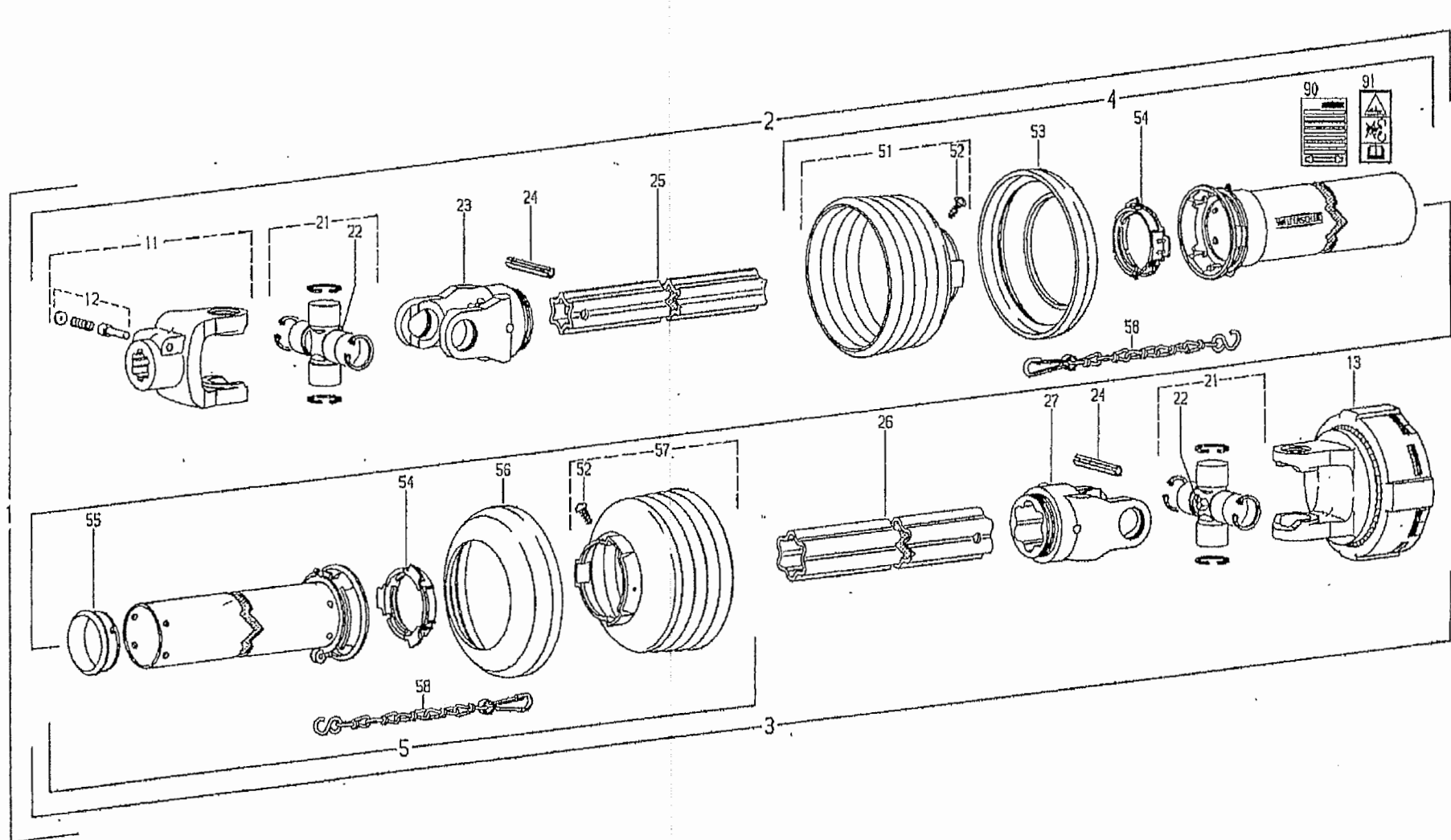

# Ersatzteilliste

# Tafel, Table, Plan, Tav.

10

Pos.	Walter- scheid- Nr.	FELLA- Nr.	TH 530			Bezeichnung des Teiles	Description of the part	Désignation de la pièce
			TH 790					
			TH 1100					
			TH 1300					
	114 007	150 852			o Gelenkwelle..... PTO-shaft.....	Arbre de transmission		
					W2400-SD25Z-1810-K92/4.....			
					Diese Ersatzteile können nur über... These parts can only be..... Cettes pièces peuvent seule- die Firma Walterscheid bezogen..... purchased from the Walter-..... ment être achetées de chez la werden..... scheid company..... maison Walterscheid			
1	114 007				o Gelenkwelle mit Schutz W2400-SD25Z-1810-K92/4.....	PTO drive shaft with guard..... Transmission avec protecteur		
2	111 809				o Innere Gelenkwellenhälfte mit äußerer Schutz-.....	Inner PTO drive shaft half with outer guard half..... Demi-transmission intérieure avec demi- hälfte WH2400-SD25-1530..... protecteur extérieur		
3	111 808				o Äußere Gelenkwellenhälfte mit innerer Schutz-.....	Outer PTO drive shaft half with inner guard half..... Demi-transmission extérieure avec demi- hälfte WH2400-SD25Z-1715-K92/4..... protecteur intérieur		
4	368 761				o Äußere Schutzhälfte SDH25-A1500-RP7-K.....	Outer guard half..... Demi-protecteur extérieur		
5	182 061				o Innere Schutzhälfte SDH25Z-J1000-RP6-K.....	Inner guard half..... Demi-protecteur intérieur		
11	056 699				o Aufsteckgabel mit Schiebestift AG2400-1 3/8" (6).....	Quick-disconnect yoke..... Mâchoire à verrouillage rapide		
12	339 107				o Schiebestift, kpl.....	Quick-disconnect pin, cpl..... Pousoir de verrouillage rapide, cpl.		
13	333 919				o Reibkupplung; drehsinnunabhängig.....	Friction clutch; independent of direction..... Limiteur à friction; indépendant du K92/4-2400-1 3/8" (6) ZV; M=1200 Nm..... of rotation..... sens de rotation		
21	312 410				o Kreuzgarnitur, komplett.....	Cross and bearing kit, complete..... Bloc croissillon, complet		
22	084 099				o Kegel-Schmiernippel BM 8x1.....	Lubrication fitting..... Graisseur		
23	356 905				o Rillengabel RG2400-S4.....	Inboard yoke..... Mâchoire à gorge		
24	020 616				o Spannstift DIN 1481-10x75.....	Spring type straight pin..... Goupille élastique		
25	111 806				o Profilrohr S4L-1480.....	Profile tube..... Tube profilé		
26	199 792				o Profilrohr S5-1665.....	Profile tube..... Tube profilé		
27	356 906				o Rillengabel RG2400-S5.....	Inboard yoke..... Mâchoire à gorge		
51	365 366				o Schutztrichter; n=Rippenanzahl, n=RP6.....	Guard cone; n=Number of ribs, n=RP5..... Cone protecteur; n=Nombre d'ondes, n=RP5		
52	365 305				o Schraube 4x10.....	Screw..... Vis		
53	359 471				o Stützring Ø 165.....	Reinforcing collar..... Bague de renfort		
54	087 276				o Gleitring.....	Bearing ring..... Bague de glissement		
55	355 155				o Gleitring SC25Z.....	Bearing ring..... Bague de glissement		
56	359 474				o Stützring Ø 191.....	Reinforcing collar..... Bague de renfort		
57	365 386				o Schutztrichter; n=Rippenanzahl, n=RP6.....	Guard cone; n=Number of ribs, n=RP10..... Cone protecteur; n=Nombre d'ondes, n=RP10		
58	044 321				o Haltekette.....	Safety chain..... Chaînette		
90	705 066				o Bedienungsanleitung (West).....	Service Instructions (West)..... Notice d'emploi (Owest)		
91	104 689				o Aufkleber - Gefahrenhinweis.....	Warning decal..... Etiquette d'avertissement		

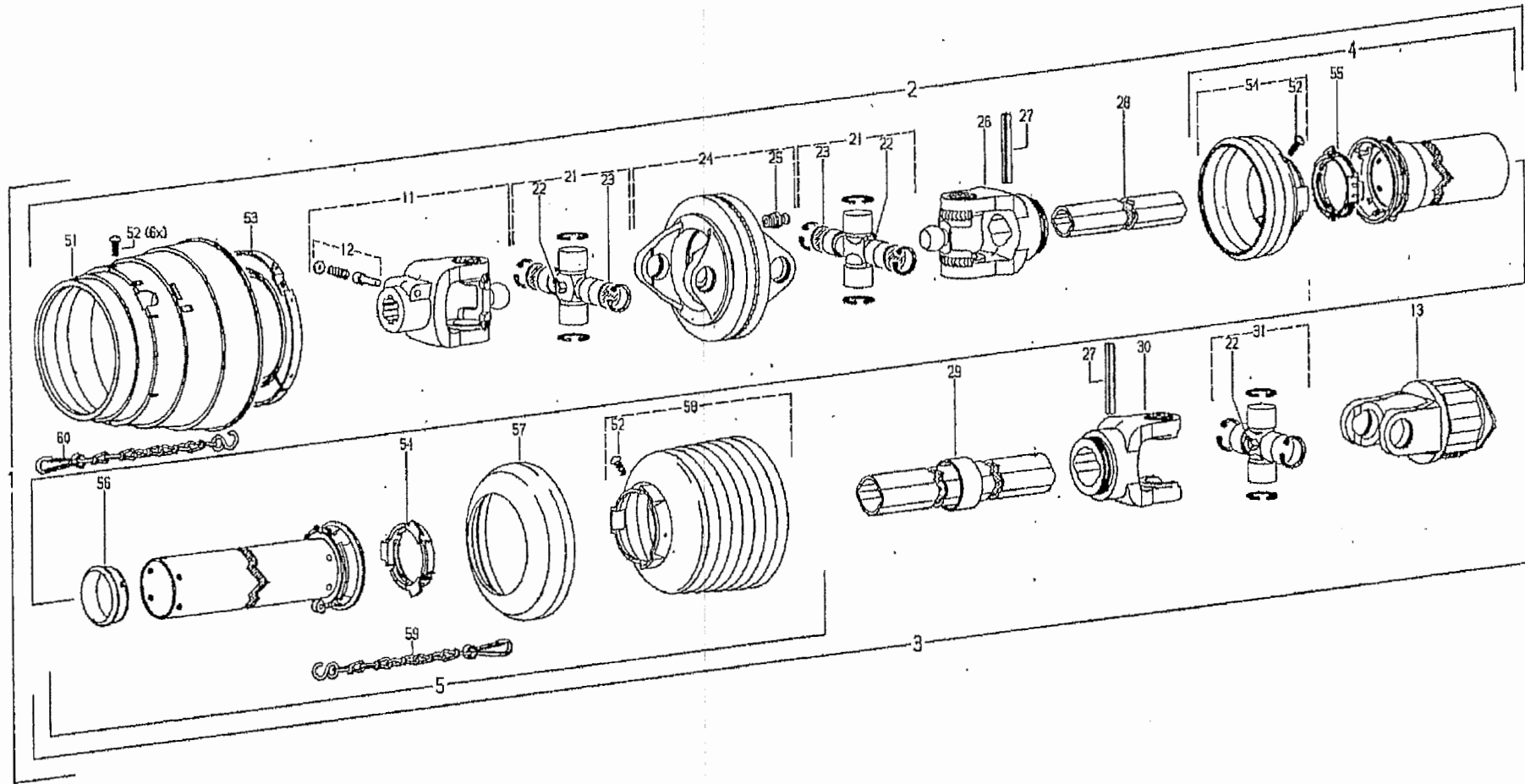

# Ersatzteilliste

# Tafel, Table, Plan, Tav.

11

Pos.	Walter- scheid- Nr.	FELLA- Nr.	TH 530			x=Verschleißteil	*=kein Ersatzteil
			TH 790			x=Wear part	*=no spare parts
			TH 1100			x=Pièces d'usure	*=pas de pièce de rechange
			TH 1300				
			Bezeichnung des Teiles	Description of the part	Désignation de la pièce		
	110 973	150 850	o		Gelenkwelle..... PTO-shaft.....	Arbre de transmission	
					WWE 2280-SD15Z-1810-K33B.....		
					Sonderzubehör..... Special equipment.....	Équipement special	
					Diese Ersatzteile können nur über..... These parts can only be.....	Cettes pièces peuvent seule-	
					die Firma Walterscheid bezogen..... purchased from the Walter-.....	ment être achetées de chez la	
					werden..... scheid company.....	maison Walterscheid	
1	110 973		o		Weitwinkel-Gleichlauf-Gelenkwelle mit Schutz..... Wide-angle CV PTO drive shaft with guard.....	Transmission avec JDH et protecteur	
					WWE 2280-SD15Z-1810-K33B.....		
2	183 992		o		Innere Weitwinkel-Gleichlauf-Gelenkwellenhälfte mit..... Inner wide-angle CV PTO drive shaft half .....	Demi-transmission avec JDH intérieure	
					äußerer Schutzhälfte WWH 2280-SD15-1526..... with outer guard half.....	et demi-protecteur extérieur	
3	111 030		o		Äußere Gelenkwellenhälfte mit innerer Schutzhälfte ..... Outer PTO drive shaft half with inner guard half.....	Demi-transmission extérieure avec	
					WH 2200-SD15Z-1650-K33B.....	demi-protecteur intérieur	
4	109 833		o		Äußere Schutzhälfte SCH15-A1500-RP3..... Outer guard half.....	Demi-protecteur extérieur	
5	108 372		o		Innere Schutzhälfte SDF15Z-J800-RP9-K..... Inner guard half.....	Demi-protecteur intérieur	
11	366 866		o		Aufsteckgabel mit Schlebestift AG2280-1 3/8" (6)..... Quick-disconnect yoke.....	Mâchoire à verrouillage rapide	
12	339 107		o		Schiebestift, kpl..... Quick-disconnect pin, cpl.....	Poussoir de verrouillage rapide, cpl.	
13	353 629		o		Sternratsche; drehsinnunabhängig..... Radial pin clutch; independent of direction.....	Limiteur à cames en étoile; indépendant du	
					K33B-2200-1 3/8" (6) ZV; M=700 Nm..... of rotation.....	sens de rotation	
21	367 701		o		Kreuzgarnitur, komplett WW 2280..... Cross and bearing kit, complete.....	Bloc croisillon, complet	
22	084 099		o		Kegel-Schmiernippel BM 8x1..... Lubrication fitting.....	Graisseur	
23	164 467		o		Ronde 21,95x2..... Plate.....	Rondelle	
24	384 515		o		Doppelgabel mit Schmiernippel DOPG 2280..... Double yoke with lubrication fitting.....	Mâchoire double avec graisseur	
25	020 672		o		Kegel-Schmiernippel DIN 71412-AM 8x1..... Lubrication fitting.....	Graisseur	
26	366 885		o		Rillengabel RG 2280-0v..... Inboard yoke.....	Mâchoire à gorge	
27	020 614		o		Spannstift DIN 1481-10x65..... Spring type straight pin.....	Goupille élastique	
28	015 289		o		Profilrohr; beschichtet 0vGA-1400..... Profile tube; coated.....	Tube profilé; couvert	
29	110 975		o		Profilrohr 1G-1610..... Profile tube.....	Tube profilé	
30	041 068		o		Rillengabel RG 2200-1..... Inboard yoke.....	Mâchoire à gorge	
31	044 439		o		Kreuzgarnitur, komplett..... Cross and bearing kit, cpl.....	Bloc croisillon, cpl.	
51	365 714		o		Schutztrichter SD05/15-2280..... Guard cone.....	Cône protecteur	
52	365 305		o		Schraube 4x10..... Screw.....	Vis	
53	365 716		o		Gleitring SD05/15-2280..... Bearing ring.....	Bague de glissement	
54	172 750		o		Schutztrichter n=RP3; n=Rippenanzahl..... Guard cone; n=Number of ribs.....	Cône protecteur; n=Nombre d'ondes	
55	087 279		o		Gleitring..... Bearing ring.....	Bague de glissement	
56	355 154		o		Gleitring SC15Z..... Bearing ring.....	Bague de glissement	
57	359 471		o		Stützring..... Reinforcing collar.....	Bague de renfort	
58	365 349		o		Schutztrichter n=RP9; n=Rippenanzahl..... Guard cone; n=Number of ribs.....	Cône protecteur; n=Nombre d'ondes	
59	044 321		o		Haltekette 400..... Safety chain.....	Chaînette	
60	382 078		o		Haltekette 600..... Safety chain.....	Chaînette	

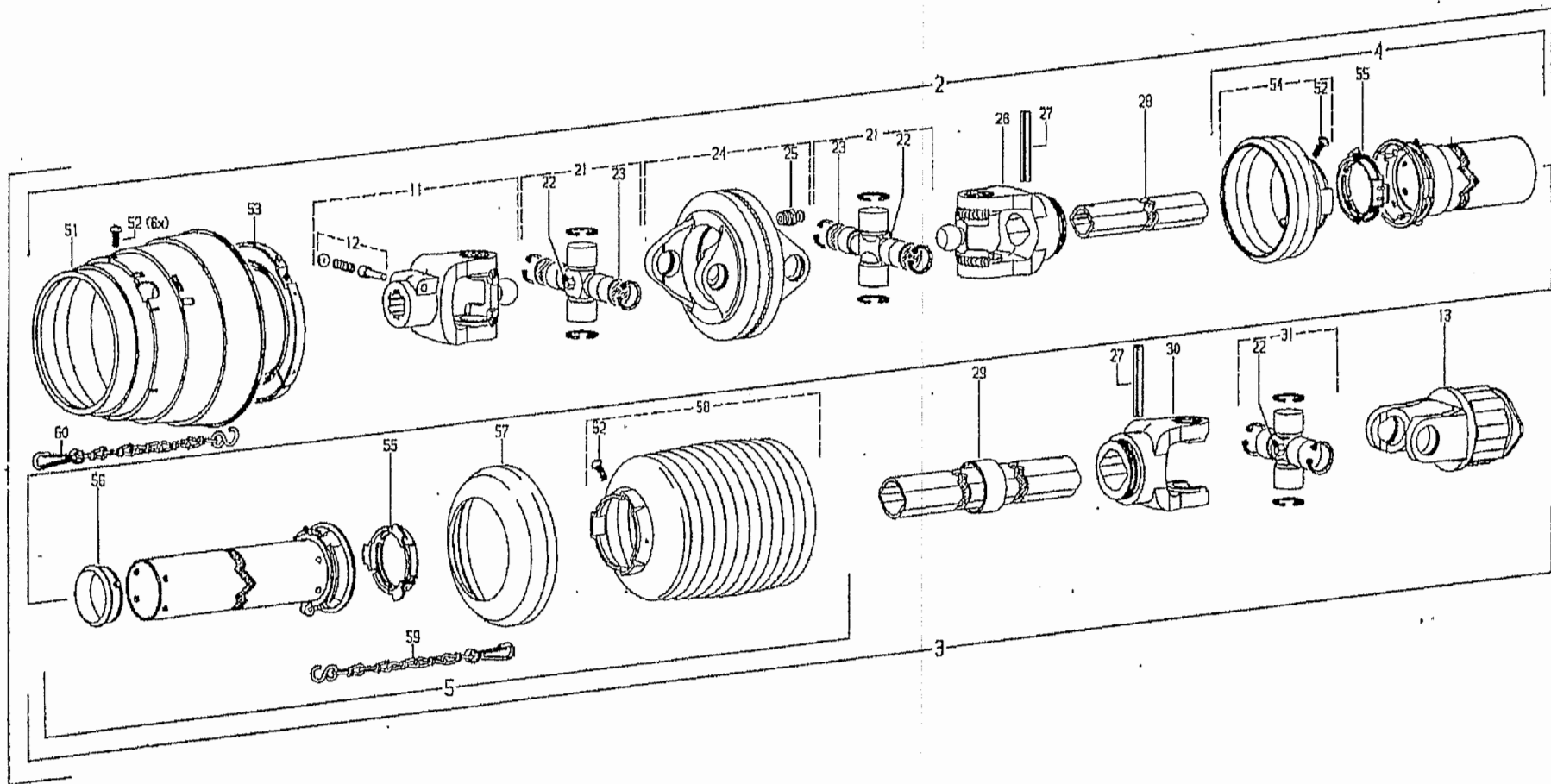

# Ersatzteilliste

# Tafel, Table, Plan, Tav.

Pos.	Walterscheid-Nr.	FELLA-Nr.	TH 530			Bezeichnung des Teiles	Description of the part	Désignation de la pièce
			TH 790					
			TH 1100					
			TH 1300					
	110 974	150 849	o	o	<b>Gelenkwelle.....</b>	<b>PTO-shaft.....</b>	<b>Arbre de transmission</b>	
					<b>WWE 2380-SD25Z-1810-K34B.....</b>			
					<b>Sonderzubehör.....</b>	<b>Special equipment.....</b>	<b>Equipement special</b>	
					Diese Ersatzteile können nur über..... These parts can only be..... Cettes pièces peuvent seule- die Firma Walterscheid bezogen..... purchased from the Walter-..... ment être achetées de chez la werden..... scheid company..... maison Walterscheid			
1	110 974		o	o	Weitwinkel-Gleichlauf-Gelenkwelle mit Schutz..... Wide-angle CV PTO drive shaft with guard.....	Transmission avec JDH et protecteur		
					WWE 2380-SD25Z-1810-K34B.....			
2	184 431		o	o	Innere Weitwinkel-Gleichlauf-Gelenkwelnhälfte mit..... Inner wide-angle CV PTO drive shaft half .....	Demi-transmission avec JDH intérieure		
					äußerer Schutzhälfte WWH2380-SD25-1525..... with outer guard half.....	et demi-protecteur extérieur		
3	111 034		o	o	Äußere Gelenkwelnhälfte mit innerer Schutzhälfte ..... Outer PTO drive shaft half with inner guard half.....	Demi-transmission extérieure avec		
					WH 2300-SD25Z-1630-K34B.....	demi-protecteur intérieur		
4	109 840		o	o	Äußere Schutzhälfte SCH25-A1500-RP3..... Outer guard half.....	Demi-protecteur extérieur		
5	108 368		o	o	Innere Schutzhälfte SDH25Z-J1000-RP10-K..... Inner guard half.....	Demi-protecteur intérieur		
11	366 838		o	o	Aufsteckgabel mit Schiebestift AG2380-1 3/8" (6)..... Quick-disconnect yoke.....	Mâchoire à verrouillage rapide		
12	339 107		o	o	Schiebestift, kpl..... Quick-disconnect pin, cpl.....	Poussoir de verrouillage rapide, cpl.		
13	364 628		o	o	Sternratsche; drehsinnunabhängig..... Radial pin clutch; independent of direction.....	Limiteur à cames en étoile; indépendant du		
					K34B-2300-1 3/8" (6) ZV; M=1200 Nm..... of rotation.....	sens de rotation		
21	382 701		o	o	Kreuzgarnitur, komplett WW 2380..... Cross and bearing kit, complete.....	Bloc croisillon, complet		
22	084 099		o	o	Kegel-Schmiernippel BM 8x1..... Lubrication fitting.....	Graisneur		
23	164 466		o	o	Ronde 23,75x2..... Plate.....	Rondelle		
24	384 517		o	o	Doppelgabel mit Schmiernippel DOPG 2380..... Double yoke with lubrication fitting.....	Mâchoire double avec graisseur		
25	020 672		o	o	Kegel-Schmiernippel DIN 71412-AM 8x1..... Lubrication fitting.....	Graisneur		
26	366 862		o	o	Rillengabel RG 2380-1b..... Inboard yoke.....	Mâchoire à gorge		
27	020 616		o	o	Spannstift DIN 1481-10x75..... Spring type straight pin.....	Goupille élastique		
28	084 060		o	o	Profilrohr; beschichtet 1bGA-1380..... Profile tube; coated.....	Tube profilé; couvert		
29	110 976		o	o	Profilrohr 2aG-1580..... Profile tube.....	Tube profilé		
30	041 577		o	o	Rillengabel RG 2300-2a..... Inboard yoke.....	Mâchoire à gorge		
31	044 444		o	o	Kreuzgarnitur, komplett..... Cross and bearing kit, cpl.....	Bloc croisillon, cpl.		
51	365 715		o	o	Schutztrichter SD15/25-2380..... Guard cone.....	Cône protecteur		
52	365 305		o	o	Schraube 4x10..... Screw.....	Vis		
53	365 717		o	o	Gleitring SD15/25-2380..... Bearing ring.....	Bague de glissement		
54	172 760		o	o	Schutztrichter n=RP3; n=Rippenanzahl..... Guard cone; n=Number of ribs.....	Cône protecteur; n=Nombre d'ondes		
55	087 276		o	o	Gleitring..... Bearing ring.....	Bague de glissement		
56	355 155		o	o	Gleitring SC25Z..... Bearing ring.....	Bague de glissement		
57	359 471		o	o	Stützring..... Reinforcing collar.....	Bague de renfort		
58	365 370		o	o	Schutztrichter n=RP10; n=Rippenanzahl..... Guard cone; n=Number of ribs.....	Cône protecteur; n=Nombre d'ondes		
59	044 321		o	o	Haltekette 400..... Safety chain.....	Chaînette		
60	382 078		o	o	Haltekette 600..... Safety chain.....	Chaînette		

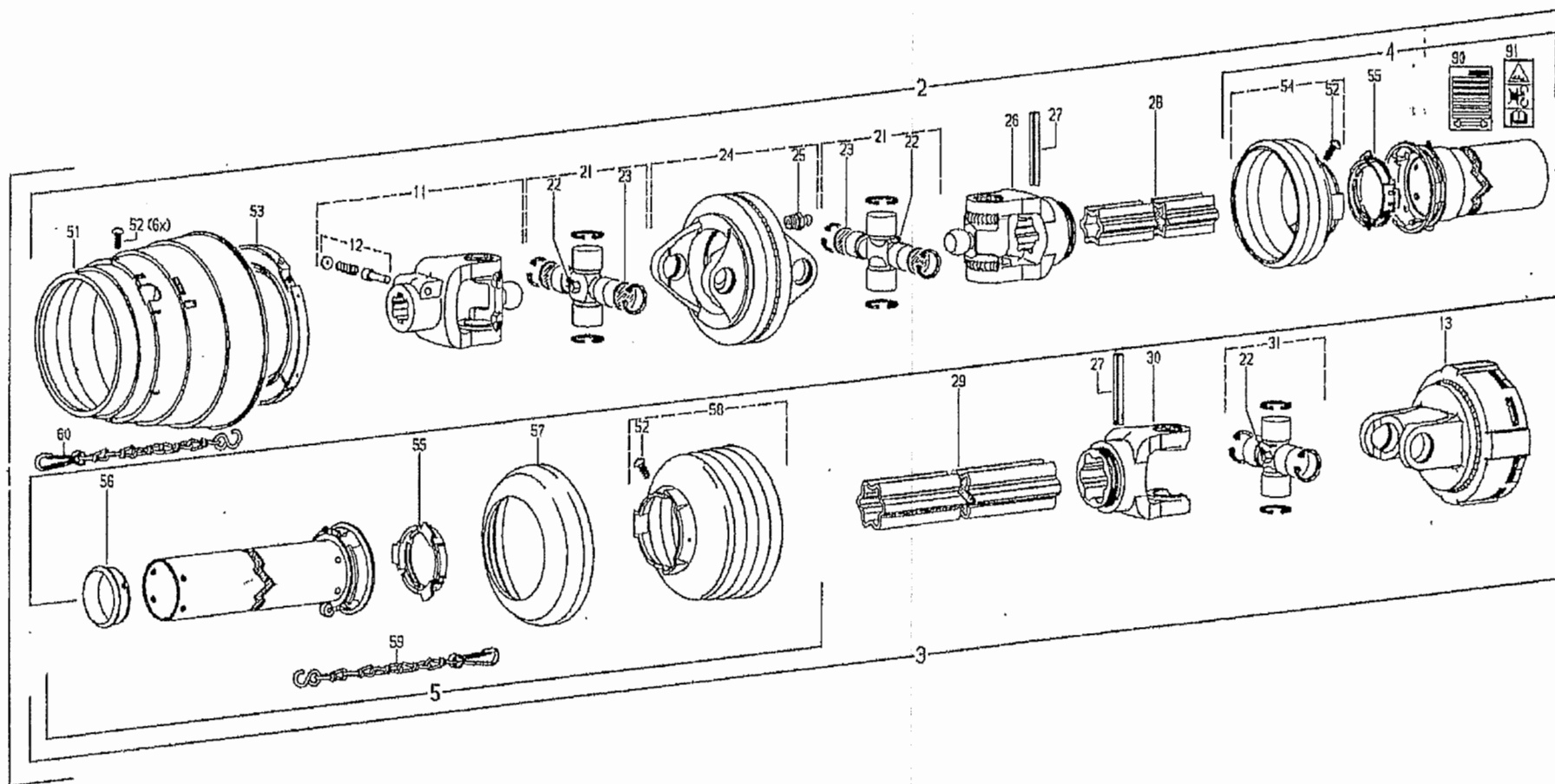

Pos.	Walterscheid-Nr.	FELLA-Nr.	TH 530		x=Verschleißteil	*=kein Ersatzteil
			TH 790		x=Wear part	*=no spare parts
			TH 1100		x=Pièces d'usure	*=pas de pièce de rechange
			TH 1300			
			Bezeichnung des Teiles	Description of the part	Désignation de la pièce	
	112 213	150 951		o Gelenkwelle.....	PTO-shaft.....	Arbre de transmission
				WWE 2480-SD25Z-1810-K92/4.....		
				<b>Sonderzubehör.....</b>	<b>Special equipment.....</b>	<b>Equipement special</b>
				Diese Ersatzteile können nur über.....	These parts can only be.....	Cettes pièces peuvent seule-
				die Firma Walterscheid bezogen.....	purchased from the Walter-.....	ment être achetées de chez la
				werden.....	scheid company.....	maison Walterscheid
1	112 213			o Weitwinkel-Gleichlauf-Gelenkwelle mit Schutz.....	Wide-angle CV PTO drive shaft with guard.....	Transmission avec JDH et protecteur
				WWE 2480-SD25Z-1810-K92/4.....		
2	112 214			o Innere Weitwinkel-Gleichlauf-Gelenkwellenhälfte mit.....	Inner wide-angle CV PTO drive shaft half .....	Demi-transmission avec JDH intérieure
				äußerer Schutzhälfte WWH2480-SD25-1534.....	with outer guard half.....	et demi-protecteur extérieur
3	112 215			o Äußere Gelenkwellenhälfte mit innerer Schutzhälfte .....	Outer PTO drive shaft half with inner guard half.....	Demi-transmission extérieure avec
				WH 2400-SD25Z-1615-K92/4.....		demi-protecteur intérieur
4	190 010			o Äußere Schutzhälfte SCH25-A1300-RP3.....	Outer guard half.....	Demi-protecteur extérieur
5	182 061			o Innere Schutzhälfte SDH25Z-J1000-RP6-K.....	Inner guard half.....	Demi-protecteur intérieur
11	341 579			o Aufsteckgabel mit Schiebepfift AG2480-1 3/8" (6).....	Quick-disconnect yoke.....	Mâchoire à verrouillage rapide
12	339 107			o Schiebepfift, kpl.....	Quick-disconnect pin, cpl.....	Poussoir de verrouillage rapide, cpl.
13	333 919			o Reibkupplung; drehmomentunabhängig.....	Friction clutch; independent of direction.....	Limiteur à friction; indépendant du
				K92/4-2400-1 3/8" (6) ZV; M=1200 Nm.....	of rotation.....	sens de rotation
21	342 221			o Kreuzgarnitur, komplett WW 2480.....	Cross and bearing kit, complete.....	Bloc croisillon, complet
22	084 099			o Kegel-Schmiernippel BM 8x1.....	Lubrication fitting.....	Graisneur
23	365 545			o Ronde 26,95x2.....	Plate.....	Rondelle
24	365 722			o Doppelgabel mit Schmiernippel DOPG 2480.....	Double yoke with lubrication fitting.....	Mâchoire double avec graisseur
25	020 672			o Kegel-Schmiernippel DIN 71412-AM 8x1.....	Lubrication fitting.....	Graisneur
26	161 287			o Rillengabel RG 2480-S4.....	Inboard yoke.....	Mâchoire à gorge
27	020 617			o Spannstift DIN 1481-10x80.....	Spring type straight pin.....	Goupille élastique
28	191 800			o Profilrohr; beschichtet S4LGA-1380.....	Profile tube; coated.....	Tube profilé; couvert
29	112 218			o Profilrohr S5G-1565.....	Profile tube.....	Tube profilé
30	356 906			o Rillengabel RG 2400-S5.....	Inboard yoke.....	Mâchoire à gorge
31	312 410			o Kreuzgarnitur, komplett.....	Cross and bearing kit, cpl.....	Bloc croisillon, cpl.
51	172 717			o Schutztrichter SD25-2480.....	Guard cone.....	Cône protecteur
52	365 305			o Schraube 4x10.....	Screw.....	Vis
53	172 715			o Gleitring SD25-2480.....	Bearing ring.....	Bague de glissement
54	160 012			o Schutztrichter n=RP3; n=Rippenanzahl.....	Guard cone; n=Number of ribs.....	Cône protecteur; n=Nombre d'ondes
55	087 276			o Gleitring.....	Bearing ring.....	Bague de glissement
56	355 155			o Gleitring SC25Z.....	Bearing ring.....	Bague de glissement
57	359 474			o Stützring.....	Reinforcing collar.....	Bague de renfort
58	365 386			o Schutztrichter n=RP6; n=Rippenanzahl.....	Guard cone; n=Number of ribs.....	Cône protecteur; n=Nombre d'ondes
59	044 321			o Haltekette 400.....	Safety chain.....	Chaînette
60	382 078			o Haltekette 600.....	Safety chain.....	Chaînette
90	705 066			o Bedienungsanleitung (West).....	Service instructions (West).....	Notice d'emploi (Owest)
91	104 689			o Aufkleber - Gefahrenhinweis.....	Warning decal.....	Etiquette d'avertissement



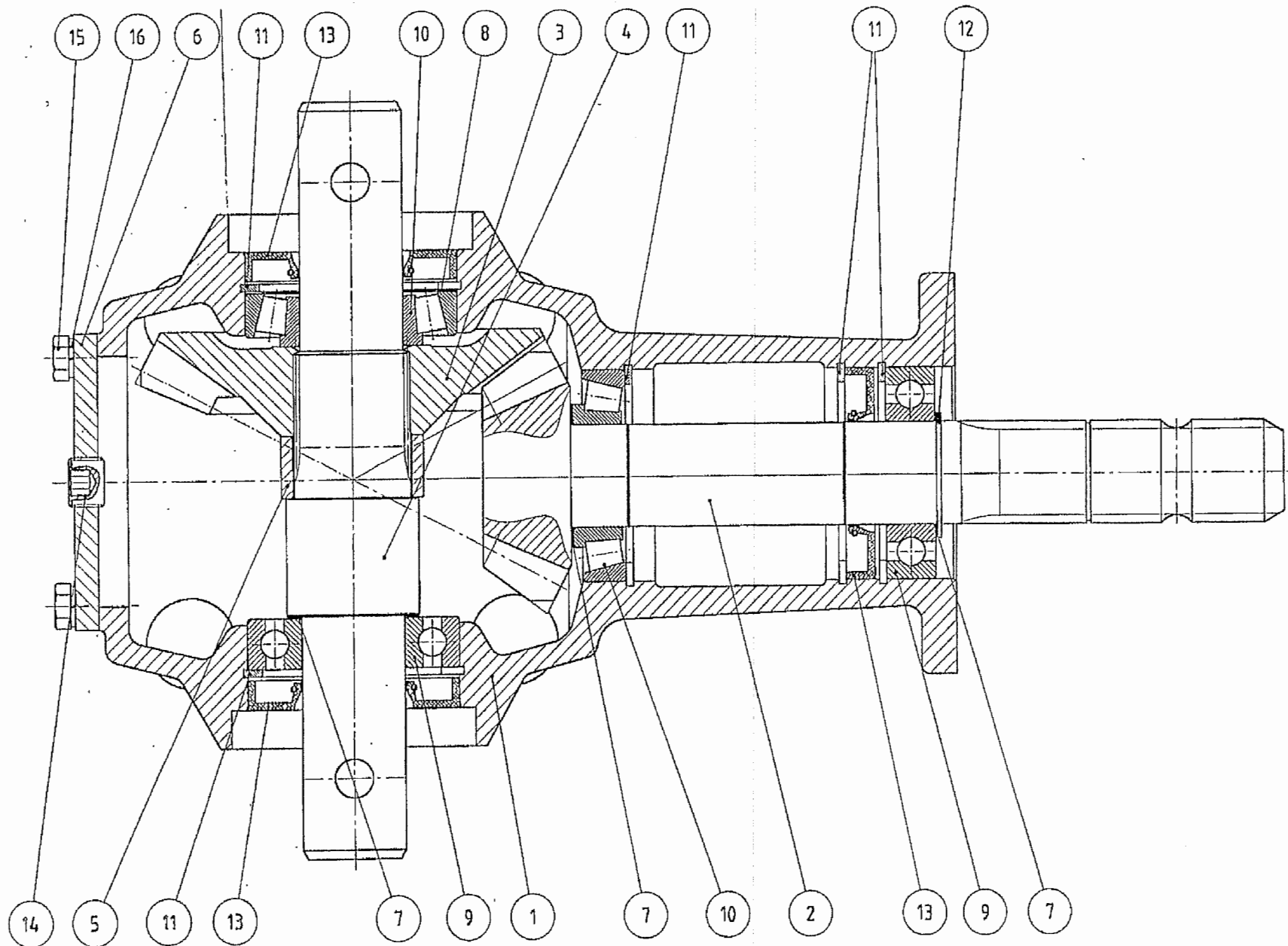

# Ersatzteilliste

# Tafel, Table, Plan, Tav.

14

Pos.	Nr.	TH 530				Bezeichnung des Teiles	Description of the part	Désignation de la pièce
		TH 790						
		TH 1100						
		TH 1300						
	<b>151 336</b>					<b>Winkelgetriebe..... Gearbox..... Engrenage angulaire</b>		
2	151 377	o	o	o	o	Kegelradsatz z=10/z=19..... Bevel wheel set..... Jeu de pignon conique		
4	151 368	o	o	o	o	Welle..... Shaft..... Arbre		
5	151 369	o	o	o	o	Distanzring..... Distance ring..... Bague d'écartement		
6	151 370	o	o	o	o	Deckel..... Cover..... Couvercle		
7	120 593	o	o	o	o	Passscheibe 35x45x0.1 DIN 988..... Adjusting washer..... Rondelle d'austage		
8	124 650	o	o	o	o	Passscheibe 60x75x0.1 DIN 988..... Adjusting washer..... Rondelle d'austage		
10	124 758	o	o	o	o	Rillenkugellager 6207 2RS DIN 625..... Grooved roller bearing..... Roulement rainuré à billes		
11	128 298	o	o	o	o	Kegelrollenlager 30207 DIN 720..... Tapered roller bearing..... Roulement à rouleaux coniques		
12	107 385	o	o	o	o	Sicherungsring 72x2.5 DIN 472..... Snap ring..... Circlip intérieur		
13	107 367	o	o	o	o	Sicherungsring 35x1.5 DIN 471..... Snap ring..... Circlip extérieur		
14	108 392	o	o	o	o	Wellendichtring A35x72x10 DIN3760..... Seal..... Bague à lèvres avec ressort		
15	128 112	o	o	o	o	Verschlusschraube 3/8" DIN 906..... Plug screw..... Bouchon fileté		
17	127 102	o	o	o	o	6kt.-Schraube DIN 933-M 8x20-8.8-A3A..... Hexagonal bolt..... Boulon hexagonal		

# Ersatzteilliste

NUMMERNVERZEICHNIS

LIST NUMERIQUE

INDEX OF NUMBERS

Bestell-Nr.	Tafel	Bestell-Nr.	Tafel	Bestell-Nr.	Tafel	Bestell-Nr.	Tafel	Bestell-Nr.	Tafel	Bestell-Nr.	Tafel	Bestell-Nr.	Tafel
Part no	Table	Part no	Table	Part no	Table	Part no	Table	Part no	Table	Part no	Table	Part no	Table
No de commande	Tableau	No de commande	Tableau	No de commande	Tableau	No de commande	Tableau	No de commande	Tableau	No de commande	Tableau	No de commande	Tableau
105 106	4,20	111 172	7,09	124 687	6,29	127 919	1,08	150 634	1,02	150 950	2,33	489 353	4,01
105 327	7,05	115 972	7,15	124 758	14,10	127 919	2,34	150 654	3,19	150 951	13,00	489 401	4,06
105 421	5,13	115 973	5,10	124 915	4,48	127 937	4,52	150 659	1,22	150 953	2,29	489 422	3,15
105 489	4,53	115 973	6,13	126 039	7,23	127 959	1,10	150 664	6,31	150 959	5,03	489 466	3,31
106 903	2,13	115 973	7,13	126 242	2,23	127 973	2,37	150 666	6,32	150 969	4,54	715 451	7,00
106 903	6,21	115 979	5,08	126 377	3,09	128 063	3,08	150 672	3,27	150 972	4,24	715 737	6,00
107 367	7,11	115 979	6,17	126 662	4,42	128 112	14,15	150 674	2,30	151 055	1,11		
107 367	14,13	116 007	2,02	126 667	4,38	128 298	14,11	150 676	2,31	151 084	4,30		
107 385	7,08	116 030	6,25	126 821	2,27	130 424	6,04	150 677	2,32	151 098	5,02		
107 385	14,12	116 522	1,04	126 821	3,10	150 001	3,29	150 686	1,05	151 108	1,31		
107 444	2,36	116 530	4,16	126 825	1,03	150 083	4,35	150 731	7,22	151 109	3,14		
107 444	3,32	116 536	2,06	126 880	1,14	150 093	3,02	150 736	2,04	151 148	4,26		
107 449	1,20	116 536	4,31	126 880	2,17	150 094	4,19	150 795	4,33	151 208	3,21		
107 452	1,25	116 607	6,26	126 880	6,02	150 421	9,00	150 796	4,34	151 209	3,20		
107 456	1,32	116 609	2,11	127 102	14,17	150 432	1,07	150 802	7,01	151 218	2,30		
107 464	1,19	116 612	7,16	127 112	4,29	150 439	2,04	150 839	3,11	151 219	2,29		
107 465	3,40	116 614	7,14	127 201	4,09	150 447	4,51	150 840	4,04	151 220	2,33		
107 469	2,35	116 630	4,13	127 202	4,10	150 448	1,27	150 849	12,00	151 221	2,32		
107 469	3,13	118 602	2,22	127 203	4,08	150 451	2,16	150 850	11,00	151 222	2,31		
107 469	4,03	118 603	1,33	127 204	4,05	150 463	2,09	150 852	10,00	151 231	2,24		
107 483	4,02	120 593	14,07	127 213	6,28	150 467	4,46	150 856	5,06	151 278	3,07		
107 735	2,01	121 090	4,39	127 213	7,24	150 470	4,45	150 862	4,22	151 328	3,36		
107 735	5,09	121 091	4,40	127 214	7,25	150 471	4,49	150 876	5,01	151 329	3,38		
107 735	6,12	121 092	4,41	127 252	4,28	150 473	4,44	150 879	2,25	151 336	2,05		
108 292	1,16	121 327	4,43	127 254	4,23	150 492	3,06	150 882	2,10	151 336	14,00		
108 292	3,05	122 712	4,14	127 267	2,21	150 501	4,27	150 889	6,03	151 357	2,44		
108 292	4,07	122 753	3,22	127 267	6,33	150 502	3,28	150 890	6,15	151 358	2,44		
108 392	14,14	122 823	3,03	127 271	6,10	150 502	3,30	150 892	6,07	151 359	2,28		
108 420	3,35	122 903	4,11	127 274	3,37	150 503	3,26	150 895	6,06	151 360	2,28		
108 441	1,01	122 913	3,12	127 274	6,18	150 510	2,19	150 896	6,05	151 368	14,04		
108 441	2,03	123 753	4,12	127 564	4,21	150 519	4,32	150 897	1,26	151 369	14,05		
108 441	5,11	123 754	4,36	127 570	1,21	150 521	1,12	150 898	6,01	151 370	14,06		
108 441	6,16	123 756	4,17	127 570	4,37	150 528	1,24	150 899	6,14	151 377	14,02		
108 455	2,43	123 788	3,30	127 571	2,08	150 530	2,24	150 900	6,11	160 500	5,12		
108 531	4,50	124 053	3,39	127 715	2,07	150 530	4,25	150 902	2,20	160 600	2,26		
108 531	5,14	124 134	6,09	127 752	4,18	150 559	1,13	150 903	2,18	162 090	7,20		
108 544	1,06	124 292	7,17	127 814	6,27	150 560	2,41	150 905	1,17	162 091	7,21		
108 570	7,07	124 451	5,07	127 823	6,30	150 561	1,09	150 906	1,18	162 092	7,19		
108 589	4,15	124 508	7,12	127 842	1,15	150 564	1,28	150 909	2,42	486 103	7,06		
108 589	6,08	124 512	2,12	127 844	6,23	150 566	1,26	150 913	3,01	486 107	7,10		
108 601	2,40	124 517	1,30	127 849	2,15	150 574	5,04	150 915	5,15	486 113	7,02		
108 601	3,23	124 517	3,18	127 850	2,14	150 581	6,24	150 926	5,05	487 639	7,04		
108 606	7,03	124 608	2,39	127 859	1,29	150 624	4,47	150 927	4,55	488 320	7,18		
110 860	1,23	124 650	14,08	127 859	3,17	150 631	8,00	150 947	3,34	489 353	3,04		

# Ersatzteilliste

NUMMERNVERZEICHNIS  
INDEX OF NUMBERS

LIST NUMERIQUE

Bestell-Nr.	Tafel	Bestell-Nr.	Tafel	Bestell-Nr.	Tafel	Bestell-Nr.	Tafel	Bestell-Nr.	Tafel	Bestell-Nr.	Tafel	Bestell-Nr.	Tafel
Part no	Table	Part no	Table	Part no	Table	Part no	Table	Part no	Table	Part no	Table	Part no	Table
No de commande	Tableau	No de commande	Tableau	No de commande	Tableau	No de commande	Tableau	No de commande	Tableau	No de commande	Tableau	No de commande	Tableau
<b>WALTERSCHEID</b>		087 279	8,54	172 760	12,54	365 305	9,52						
		087 279	11,55	178 314	8,26	365 305	10,52						
		104 689	10,91	182 061	10,05	365 305	11,52						
		104 689	13,91	182 061	13,05	365 305	12,52						
015 289	11,28	106 174	9,00	183 992	11,02	365 305	13,52						
020 614	8,24	106 174	9,01	184 431	12,02	365 344	8,51						
020 614	11,27	107 606	9,26	190 010	13,04	365 349	8,56						
020 616	9,24	107 677	8,02	191 800	13,28	365 349	11,58						
020 616	10,24	107 678	8,03	194 724	8,00	365 365	9,51						
020 616	12,27	108 367	9,04	194 724	8,01	365 366	10,51						
020 617	13,27	108 368	9,05	199 792	10,26	365 370	9,56						
020 672	11,25	108 368	12,05	312 410	10,21	365 370	12,58						
020 672	12,25	108 371	8,04	312 410	13,31	365 386	10,57						
020 672	13,25	108 372	8,05	333 919	10,13	365 386	13,58						
041 049	8,11	108 372	11,05	333 919	13,13	365 545	13,23						
041 065	8,23	108 697	8,25	339 107	8,12	365 714	11,51						
041 068	8,27	109 833	11,04	339 107	9,12	365 715	12,51						
041 068	11,30	109 840	12,04	339 107	10,12	365 716	11,53						
041 378	9,11	110 973	11,00	339 107	11,12	365 717	12,53						
041 576	9,23	110 973	11,01	339 107	12,12	365 722	13,24						
041 577	9,27	110 974	12,00	339 107	13,12	366 838	12,11						
041 577	12,30	110 974	12,01	341 579	13,11	366 862	12,26						
044 321	8,57	110 975	11,29	342 221	13,21	366 866	11,11						
044 321	9,57	110 976	12,29	353 629	8,13	366 885	11,26						
044 321	10,58	111 030	11,03	353 629	11,13	367 701	11,21						
044 321	11,59	111 034	12,03	355 154	8,55	368 761	10,04						
044 321	12,59	111 806	10,25	355 154	11,56	382 078	11,60						
044 321	13,59	111 808	10,03	355 155	9,55	382 078	12,60						
044 439	8,21	111 809	10,02	355 155	10,55	382 078	13,60						
044 439	11,31	112 213	13,00	355 155	12,56	382 701	12,21						
044 444	9,21	112 213	13,01	355 155	13,56	384 515	11,24						
044 444	12,31	112 214	13,02	356 905	10,23	384 517	12,24						
056 699	10,11	112 215	13,03	356 906	10,27	705 066	10,90						
084 060	12,28	112 218	13,29	356 906	13,30	705 066	13,90						
084 099	8,22	114 007	10,00	359 471	8,53								
084 099	9,22	114 007	10,01	359 471	9,53								
084 099	10,22	117 216	9,25	359 471	10,53								
084 099	11,22	160 012	13,54	359 471	11,57								
084 099	12,22	161 287	13,26	359 471	12,57								
084 099	13,22	164 466	12,23	359 474	10,56								
087 276	9,54	164 467	11,23	359 474	13,57								
087 276	10,54	172 715	13,53	364 628	9,13								
087 276	12,55	172 717	13,51	364 628	12,13								
087 276	13,55	172 750	11,54	365 305	8,52								





# Das **FELLA** Futterernte-Programm

Turbomäher  
Turbo-Scheibenmäher  
Turboheuer  
Turboschwader  
Turboschneider

Turbofaucheuses à Tambours  
Turbofaucheuses à Disques  
Turbofaneurs  
Turboandaineurs  
Désileuses-Bloc-Turbo

Turbo-Drum-Mowers  
Turbo-Disc-Mowers  
Turbo-Tedders  
Turbo-Swather  
Silage-Bloc-Cutters

Trommelmaaiers  
Schijvenmaaiers  
Schudders  
Zwadharken  
Kuilvoersnijders

Turbo-Falciatrici a tamburi  
Turbo-Falciatrici a dischi  
Turbo-Spandi-Voltafieno  
Turbo-Ranghinatori  
Turbo-Tagliablocchi

Segadoras Turbo  
Segadoras a discos Turbo  
Henificadoras Turbo  
Hileradoras Turbo  
Desensiladoras

Technische Änderungen vorbehalten.

Sous reserves de modifications techniques!

Subject to technical modifications! voorbehouden.

Technische veranderingen

Si fa riserva di modifiche tecniche.

¡Nos reservamos el derecho de modificaciones técnicas!

**FELLA-Werke GmbH & Co. KG - Postfach 13 06 - 90533 Feucht b. Nürnberg**

**FELLA-Werke GmbH & Co. KG - Fellastraße 2 - 90537 Feucht b. Nürnberg**

**Telefon 00-49-9128/73-0 - Telefax 00-49-9128/73-110**

**Zentraler Kundendienst 00-49-9128/73-229**

**Zentrales Ersatzteillager 00-49-9128/73-111**

**www.fella-werke.de**